

Ladenwaage UC3-Value Line

be connected be successful



Der Aufbau und die Gestaltung der Bedienoberfläche Ihres Gerätes kann von dieser Darstellung abweichen.

Bedienungsanleitung ab SW V 1.13

APPU

Bedienung
VW1
Kasse
Inventur



Unlimited CONNECTIVITY

METTLER TOLEDO

Konformitätserklärung

Wir, **Mettler-Toledo (Albstadt) GmbH**
Unter dem Malesfelsen 34
D-72458 Albstadt

erklären in alleiniger Verantwortung, dass das Produkt

Ladenwaage
der Bauart UC3 - CT/HT/CDDT/SPCT

ab Serien-Nr. 3076250

auf das sich diese Erklärung bezieht, mit den folgenden Normen und Richtlinien übereinstimmt:

Richtlinie des Rates	Norm
über elektromagnetische Verträglichkeit 89/336/EWG; Änderungsrichtlinien 92/31/EWG; 93/68/EWG	EN 61000-6-1 EN 61000-6-3
betreffend elektrischer Betriebsmittel zur Verwendung innerhalb bestimmter Spannungsgrenzen 73/23/EWG; Änderungsrichtlinie 93/68/EWG	EN 60 950
über nichtselbsttätige Waagen 90/384/EWG; Änderungsrichtlinie 93/68/EWG	EN 45501

Albstadt im Februar 2009

Mettler-Toledo (Albstadt) GmbH



Christoph Dermond, General Manager



Roland Schmale, Quality Manager

Inhaltsverzeichnis	Seite
Konformitätserklärung	2
Eichhinweise	7
Waage ein-/ausschalten	8
Sicherheitshinweise	8
Installationshinweise	9
Nullstell-Einrichtung und Nullstellen der Waage	9
Hinweise für Thermopapiere und Thermoetiketten	10
Bedienung, Reinigung und Pflege des Touch Displays	11
Wartung Thekenwaage	12
Druckerleiste reinigen; Reinigung	12
Bonrolle einsetzen	13
Etikettenrolle einsetzen	13
Wartung Thekenwaage mit Linerless Drucker	14
Druckerleiste reinigen	14
Linerless Papierrolle einsetzen	15
Wartung Kompaktwoage	16
Druckerleiste reinigen; Reinigung	16
Bonrolle einsetzen	17
Wartung Kompaktwoage mit Linerless Drucker	18
Druckerleiste reinigen	18
Linerless Papierrolle einsetzen	19
Wechselwalze für Linerless Drucker austauschen	20
Wechselwalze austauschen	20
Der Bedienmode	24
Funktionstasten	25
Erweiterte Funktionstasten	26
Die Anzeige	28
Bedienerseite; Kundenseite	28
Bedeutung der angezeigten Icon's:	29
Allgemeines	30
Info über die nächste mögliche Taste	30
Ausdruck der Codefunktionen und Programmversionen	30
Abfrage der Verkäuferspeicher	30
Kontrast der Anzeige einstellen	31
Mitlaufender Bon	31
Prioritätsabteilung ändern	32
Schnellbedienung	32
Prioritätspreis	32
Umschalten in eine andere Applikation	33
Datum und Uhrzeit einstellen	33
Wäge- oder Stück-Plu mit Plu-Nummer	34
Bedienung mit Wäge- und Stück-Plu's	34
Wäge- oder Stück-Plu mit Plu-Direkttaste	34
Wäge-Plu mit freier Grundpreiseingabe (konfigurierbar)	34
Wäge-Plu mit Handeingabe des Gewichtes (Großmengenverkauf)	35
Wäge- oder Stück-Plu aus einer anderen Abteilung	35



Inhaltsverzeichnis	Seite
Wäge- oder Stück-Plu mit Kompetenztext	36
Wäge- oder Stück-Plu mit Auf- bzw. Abschlag (nur %)	36
Wäge- und Stück-Plu mit zugewiesenem Zweitpreis	37
Wäge- und Stück-Plu auswählen mit der SHIFT-Taste	37
Stück-Plu Multiplikation	37
Bedienung mit freien Eingaben	38
Wägung mit Grundpreiseingabe	38
Wägung mit Zuordnung zu einer Warengruppe	38
Handeingabe + oder -	39
Handeingabe + oder - mit Multiplikation	39
Kunden-Endsumme (Total anzeigen und abdrucken)	40
Kunden-Zwischensumme (Subtotal anzeigen und abdrucken)	40
Kunden-Endsumme mit Rückgeldrechnung	40
Kundenbon's Erstellung	40
Kunden-Endsumme mit Auf- bzw. Abschlag	41
Kundenbon Wiederholung	41
Kundenbon Wiedereröffnung	42
Tara; Arten und Benutzung	43
Taraabdruck auf dem Kundenbon (Mehrfachtara)	43
Taraausgleich eines leeren Behälters	43
Tarafixierung für mehrere Buchungen	43
Tara Handeingabe; Taraspeicher	44
Tara Direktaste; Verkäufertara; Plu Tara	45
Verkäufer; An- und Abmelden	46
Abmelden einer Verkäufertaste; Kurzabmelden einer Verkäufertaste	46
Anmelden einer Verkäufertaste	46
Storno; Arten und Benutzung	47
Storno des letzten Postens; Storno eines vorherigen Postens	47
Storno eines Kundenbons	48
Option Kasse	49
Begriffserklärung	49
Verwendete Sonderfunktionstasten	50
Der Kassenmode	51
Funktionstasten	52
Kassenfunktionen	53
Kasse anwählen	53
Kassenfunktionen; Kasse Ein/Aus; Kassenabrechnung	55
Ausgaben	56
Stockgeld	56
Geldablieferung	56
Kasse Ein/Aus	57
Einnahmen	57
Kassenabrechnung	59
Kassenbericht	60
Endumsätze	60
Zwischenumsätze	62
Grand Total	64
Kassenbestand	65
Vorbestellbons	66



Inhaltsverzeichnis	Seite
Vorbestellbons listen	66
Vorbestellbons löschen	66
Warenbons	67
Warenbons listen	67
Warenbons löschen	67
Vorbestellungen	68
Vorbestellung eröffnen; VB-Nummer automatisch	68
Vorbestellung eröffnen;	68
VB-Nummer manuell	68
Vorbestellung eröffnen; mit Anzahlung	68
Vorbestellung stornieren	69
Vorbestellung bearbeiten; VB-Nummer automatisch	69
Vorbestellung bearbeiten; VB-Nummer manuell	69
Warenbon	70
Warenbon;WB-Nummer automatisch	70
WB-Nummer manuell	70
Warenbon stornieren	70
Kassenbon	71
Kassenbon erstellen	71
Kassenbon Zwischensumme; anzeigen und abdrucken	71
Vorbestellbon abrechnen	72
Warenbon abrechnen	72
Kassenbon abrechnen; mit Rückgeld	73
Kassenbon Wiederholung; keine Wiedereröffnung möglich	73
Auf-Abschlag	74
Kassenbon abrechnen; mit Auf-Abschlag (Total)	74
Kassenbon abrechnen; mit Auf-/Abschlag (Buchung)	75
Zahlungsmittel	76
Kassenbon abrechnen; mit Zahlungsmittel	76
Kassenbon abrechnen; mit Zahlungsmittelsplitting	77
Kassenbon abrechnen; mit Zahlungsmittel, Auf-/Abschlag, Rückgeld	78
Naturalrabatt	79
Kassenbon; mit Naturalrabatt	79
Kassenbonstorno	80
Vorverpackung	81
VV- Mode anwählen	81
Bedienungsart anwählen	82
Der Vorverpackungsmode	83
Bedienung; Stückartikel (Mehrfachauszeichnung)	84
Etikettenlayout-Taste	85
Datums-Taste	86
VV- Mode verlassen	87
INVENTUR	89
Inventur- Mode anwählen	89
Inventurablauf	91
NonSalesMode	93
Einstieg	93
Schnelleinstieg in ein Menü; Navigation in den Menü's	94

Inhaltsverzeichnis	Seite
Code-Funktionen	95
NonSalesMode (- Datenpflege)	96
Artikel (411) anlegen, listen, löschen	96
Sonderangebote (412) anlegen/ändern, Artikel per Sonderangebot, löschen	104
Terminpreise (413) anlegen/ändern, Artikel per Terminpreis, löschen	109
Zutaten (414) anlegen/ändern, löschen	110
Preisänderung (42) Ändern	113
Hauptwarengruppen (43) anlegen/ändern, löschen	115
Warengruppen (432) anlegen/ändern, löschen	117
Hauptabteilungen (441) anlegen/ändern, löschen	119
Abteilung (442) anlegen/ändern, löschen	121
Text - Werbetext (452) anlegen/ändern, löschen	124
Text - Datumstexte (453) anlegen/ändern, löschen	126
Text - Firmentexte (454) anlegen/ändern, löschen	128
Text - Filialtexte (457) anlegen/ändern, löschen	130
Text - Kopftexte (458) anlegen/ändern, löschen	132
Text - Fusstext (459) anlegen/ändern, löschen	134
Text - Kompetenztext (45+1) anlegen/ändern, löschen	136
Text - Bedientext (45+2) anlegen/ändern, löschen	138
Tara (47) anlegen/ändern, löschen	140
Mehrwertsteuer (48) anlegen/ändern, löschen	142
Barcode(49) anlegen, ändern, löschen	144
Tastaturtemplates (- Standard) (4 + 11) anlegen/ändern, löschen	147
Datenpflege Bediener (4 + 2) anlegen/ändern, löschen	148
NonSalesMode (- Berichte)	150
Zwischenumsätze (5) abdrucken	150
Endumsätze (5) abdrucken	155
Module für die Sie eine Freischaltung benötigen	157
1. Bonweiterleitung	157
2. Herkunftsnachweis	157
3. EC-Cash	157
4. Kassenfunktionen	157
Informationen über den Herkunftsnachweis	158
Legende Datumsformat	159
Schriftarten 2" Drucker	160
Schriftarten 3" Drucker Teil 1	161
Schriftarten 3" Drucker Teil 2	162
Codenummern	163
Menübaum	166
Index	168

Eichhinweise

Wichtiger Vermerk für geeichte Waagen in EG-Ländern

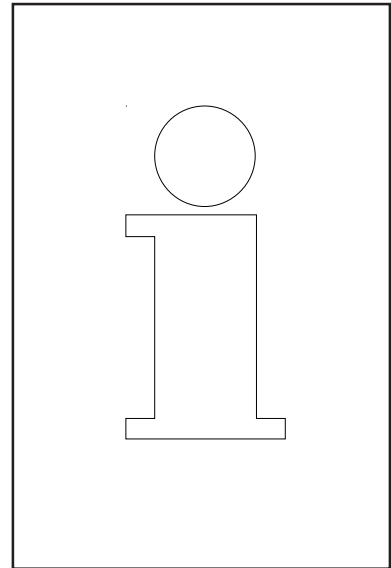
**M**

Werksgeeichte Waagen tragen vorstehendes Kennzeichen auf dem Packetikett

M

Waagen mit grünem M-Kleber auf dem Eichschild dürfen sofort in Betrieb genommen werden.

M

Waagen, die in zwei Schritten geeicht werden, sind mit vorstehendem Kennzeichen auf dem Packetikett markiert.

Diese Waagen unterliegen bereits dem ersten Eichschritt (Bestätigung der Baukonformität nach EN 45501-8.2) und müssen am Verwendungsort geeicht werden. Die Eichung ist durch den behördlich zertifizierten METTLER TOLEDO Service durchzuführen.

Bitte nehmen Sie mit Ihrem METTLER TOLEDO Kundendienst Kontakt auf.

Ladenwaagen, die in offenen Verkaufsstellen betrieben werden, müssen grundsätzlich geeicht sein.

Bitte beachten Sie die Eichbestimmungen, die für Ihr Land gültig sind.

Waage ein-/ausschalten

Anstatt einem Netzschalter, wird das Gerät über einen Netztaster ein- und ausgeschaltet, d.h.:

- Das **Ausschalten** (Herunterfahren des Betriebssystems) erfolgt zeitverzögert.

- Das **Einschalten** (Hochfahren des Betriebssystems) geschieht normal.



- Vor jedem Eingriff muss das **Netzkabel** ausgesteckt werden, um das Gerät stromlos zu machen.



Sicherheitshinweise

Die Waage nicht in der Umgebung explosiver Gemische von Gasen, Dämpfen, Nebeln oder Stäuben betreiben!

Jedes elektrische Gerät, das nicht mit einer speziellen Zündschutzart ausgerüstet ist, die dem explosionsgefährdeten Bereich entspricht, stellt in diesem Bereich ein erhebliches Sicherheitsrisiko dar!

Zur Vermeidung von Unfällen darf die Waage nur von geschultem Kundendienst-Personal geöffnet werden!



**VORSICHT! EXPLOSIONSGEFAHR BEI UNSACHGEMÄSSEM
AUSTAUSCH DER BATTERIE.
ENTSORGUNG GEBRAUCHTER BATTERIEN NACH ANLEITUNG.**



Installationshinweise

Ihre Waage ist in der Regel ein Bestandteil eines Verbund-Systems und wird von METTLER TOLEDO oder einem unserer Vertragshändler installiert, ins Niveau gestellt und in Betrieb genommen. Sie erhalten bei der Einweisung eine umfassende Schulung und die notwendigen schriftlichen Unterlagen. Ihre Waage darf nur mit dem mitgelieferten Netzkabel an das Netz angeschlossen werden.

Zur Kontrolle des Niveaus Ihrer Waage dient die Libelle, sie ist an der Rückseite des Gerätes angebracht. Mit den Stellfüßen können Sie die Ausrichtung des Gerätes verstellen, bis sich die Luftblase im Zentrum der Libelle befindet. Die Libelle ist in regelmäßigen Abständen auf die ordnungsgemäße Anzeige zu prüfen. Bei einem Standortwechsel Ihrer Waage, muss das Niveau geprüft, oder neu eingestellt werden.

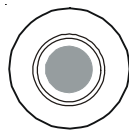

richtig

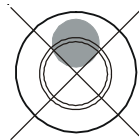

falsch

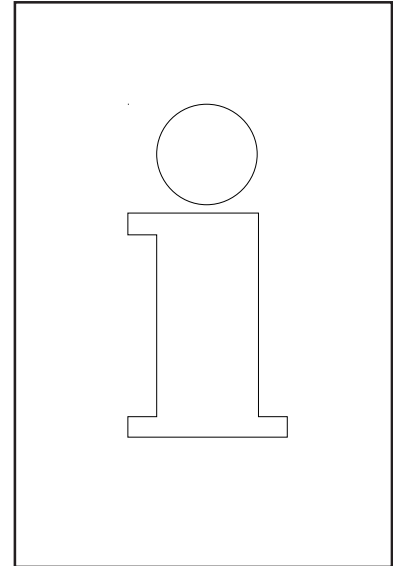

Nullstell-Einrichtung und Nullstellen der Waage

Die Waage hat eine automatische Nullstell-Einrichtung, d.h. kleine Gewichtsveränderungen werden automatisch ausgeglichen (z.B. Fettrückstände auf der Wägeplatte). Die Nullstell-Einrichtung ist außer Betrieb, wenn ein Verpackungs-Gewicht tariert ist. Nach Beseitigung von Verschmutzungen kann bei eingeschalteter Waage in der Anzeige entweder

- ein negativer Wert erscheinen,
- oder es können die Segmente " _ _ _ _ " leuchten.

Abhilfe:

- -Taste und dann -Taste drücken.

oder  Nullstelltaste drücken.

Tritt die Fehlermeldung erneut auf:

- Netzschalter aus- und einschalten. (Einschaltnullstellen)

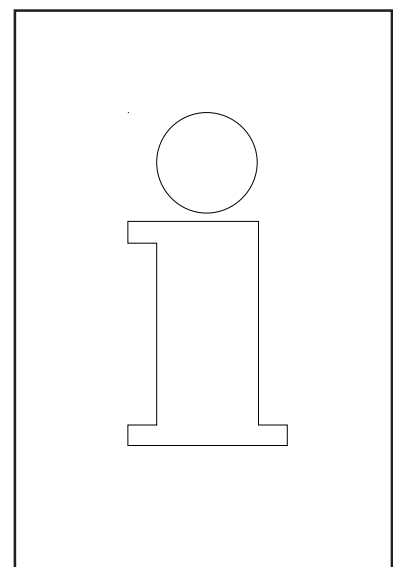

Hinweise für Thermopapiere und Thermoetiketten

Der Drucker der Ladenwaagen UC ist ein Thermodrucker. Bei diesem Thermodrucker darf nur Thermopapier, Thermo-Etikettenpapier oder Linerlesspapier verwendet werden. Diese Papiertypen (z.B. für den Streifendrucker L1-21, L1-31; für den Etikettendrucker P3-20, P3-011 oder für den Linerless Drucker P5-23, P5-24;) sind in Langzeittests von METTLER TOLEDO geprüft und danach freigegeben worden, und sie sind von der Eichbehörde zugelassen für die Ladenwaagen UC.

Falls Sie anderes Thermopapier oder Thermo-Etikettenpapier verwenden sollten als oben beschrieben ist, können die Druckqualität und die Lebensdauer der Druckerleiste beeinträchtigt werden. In einem solchen Fall übernehmen wir keine Garantie für den Thermodrucker.

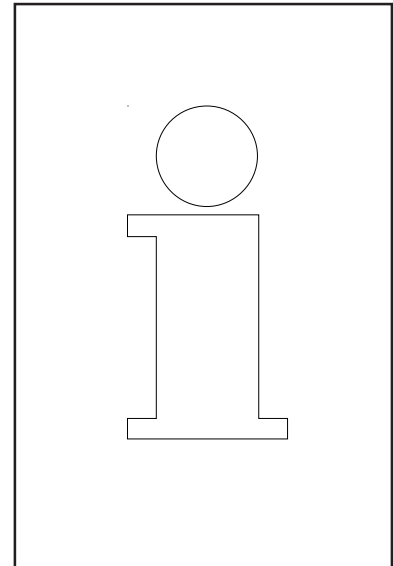

Bedienung, Reinigung und Pflege des Touch Displays

Das Touch Display erfordert nur geringe Wartung, für die regelmäßige Reinigung des Touch Displays empfehlen wir ein weiches Tuch mit etwas Bildschirm-Reiniger, oder ein Brillenputztuch oder ein feuchtes Tuch mit Glasreinigungsmittel.

Starker Druck, Kratzen auf der Oberfläche oder die Bedienung mit harten, scharfen oder spitzen Gegenständen können Schäden verursachen, die bis zum Defekt des Touch Displays führen.

Bitte schalten Sie vor der Reinigung das Gerät aus, um Fehlbedienungen zu vermeiden.

Hinweis:

Immer zuerst das Putzmittel auf das Tuch geben und dann das Touch Display reinigen.

Bitte verwenden Sie keine organischen Säuren oder alkalischen Lösungen zur Reinigung!

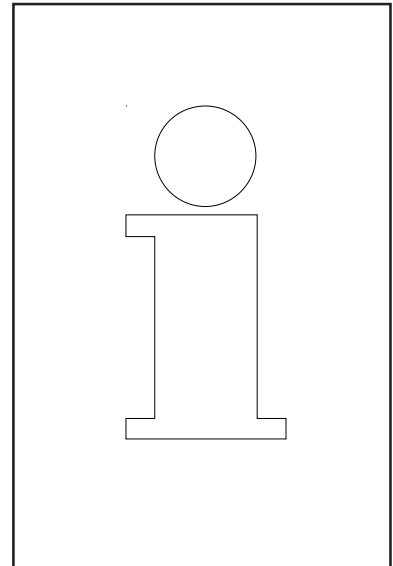

Wartung Thekenwaage



Vor jedem Eingriff ziehen Sie bitte den Netzstecker aus der Steckdose.

Reinigung

- Waage ausschalten und Netzstecker ziehen.
- Waage mit leicht feuchtem Tuch reinigen (nicht nass).
- Netzstecker einstecken und Waage wieder einschalten.

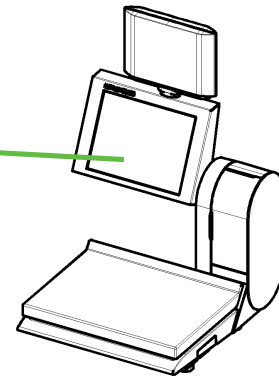

Verwenden Sie zur Reinigung nur ein handelsübliches Reinigungsmittel.

Druckerleiste reinigen

- Waage ausschalten und Netzstecker ziehen.
- Türe öffnen.
- **Bondrucker:** Entriegelungshebel nach **hinten** drücken. Die Druckerleiste klappt nach vorne.
- **Etikettendrucker:** Entriegelungshebel nach **unten** drücken. Die Druckerleiste klappt nach oben.
- Kappe vom Reinigungsstift abnehmen.
- Mit der feuchten Spitze des Stiftes, den vorderen Teil der Druckerleiste reinigen.
- **Bondrucker:** Druckerleiste nach **oben** drücken, bis sie wieder einrastet.
- **Etikettendrucker:** Druckerleiste nach **unten** drücken, bis sie wieder einrastet.
- Reinigungsstift mit der Kappe verschließen.
- Netzstecker einstecken und Waage wieder einschalten.



Verwenden Sie zur Reinigung der Druckerleiste nur den beigelegten Reinigungsstift.

Mit anderen Gegenständen wird die Druckerleiste beschädigt.

Bonrolle einsetzen

- Leerhülse der verbrauchten Rolle entfernen.
- Entriegelungshebel nach **hinten** drücken. Die Druckerleiste klappt nach vorne.
- Neue Bonrolle, gemäß nebenstehender Skizze, einlegen.
- Der Papieranfang ist auf der linken Seite
- Das Thermopapier nach vorne herausziehen, bis es gespannt ist.
- Druckerleiste nach **oben** drücken, bis sie wieder einrastet.
- Überstehendes Papier abreißen.

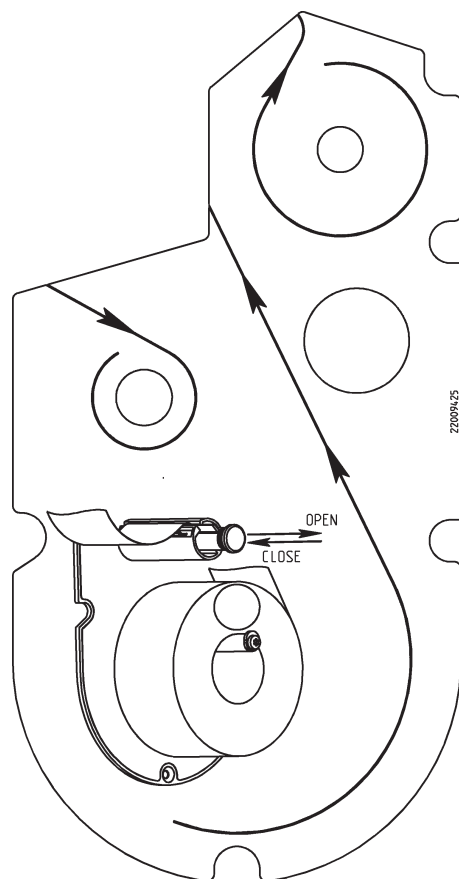

Etikettenrolle einsetzen

- Leerhülse der verbrauchten Rolle entfernen.
- Entriegelungshebel nach **unten** drücken. Die Druckerleiste klappt nach oben.
- Grünen Aufwickeldorn heraus ziehen, Trägerpapier entfernen.
- Neue Etikettenrolle, gemäß nebenstehender Skizze, einlegen.
- Der Papieranfang ist auf der linken Seite
- Trägerpapier in den Aufwickeldorn einlegen, und den Aufwickeldorn hinein drücken.
- Druckerleiste nach **unten** drücken, bis sie wieder einrastet.
- Papiervorschubtaste  betätigen.

Wartung Thekenwaage mit Linerless Drucker



Vor jedem Eingriff ziehen Sie bitte den Netzstecker aus der Steckdose.

Druckerleiste reinigen

- Waage ausschalten und Netzstecker ziehen.
- Türe öffnen.
- Entriegelungshebel nach **unten** drücken.
Die Druckerleiste klappt nach oben.
- Kappe vom Reinigungsstift abnehmen.
- Mit der feuchten Spitze des Stiftes, den vorderen Teil der Druckerleiste reinigen.
- Druckerleiste nach **unten** drücken, bis sie wieder einrastet.
- Reinigungsstift mit der Kappe verschließen.
- Netzstecker einstecken und Waage wieder einschalten.

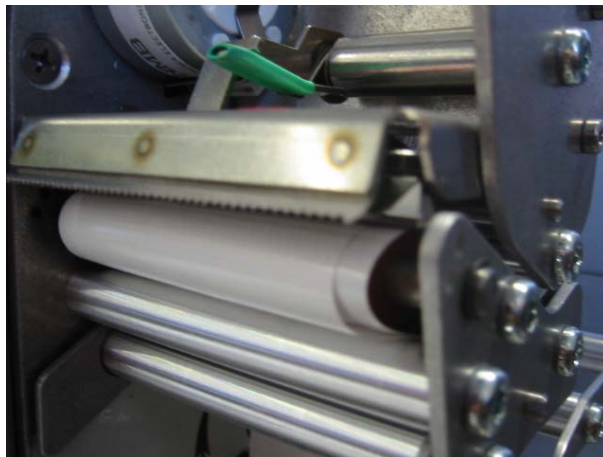

Verwenden Sie zur Reinigung der Druckerleiste nur den beigelegten Reinigungsstift.

Mit anderen Gegenständen wird die Druckerleiste beschädigt.

Linerless Papierrolle einsetzen

- Leerhülse der verbrauchten Rolle entfernen.
- Entriegelungshebel nach **unten** drücken. Die Druckerleiste klappt nach oben.
- Neue Linerlessrolle, gemäß nebenstehender Skizze, einlegen.
- Der Papieranfang ist auf der linken Seite
- Druckerleiste nach **unten** drücken, bis sie wieder einrastet.
- Papiervorschubtaste  betätigen.

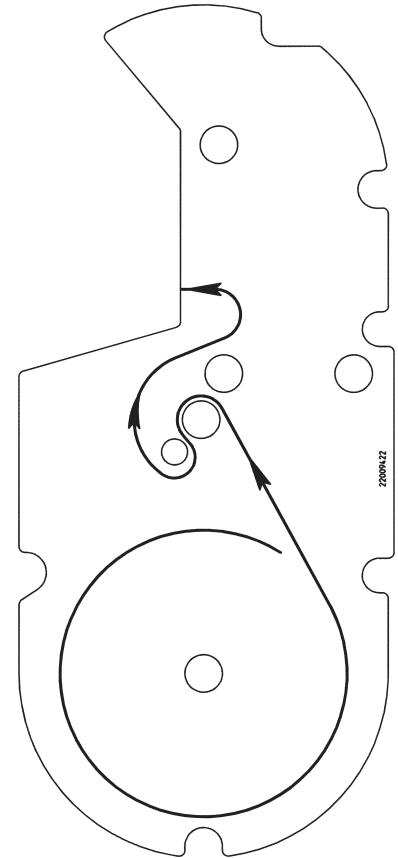

Wartung Kompaktwaage



Vor jedem Eingriff ziehen Sie bitte den Netzstecker aus der Steckdose.

Reinigung

- Waage ausschalten und Netzstecker ziehen.
- Waage mit leicht feuchtem Tuch reinigen (nicht nass).
- Netzstecker einstecken und Waage wieder einschalten.

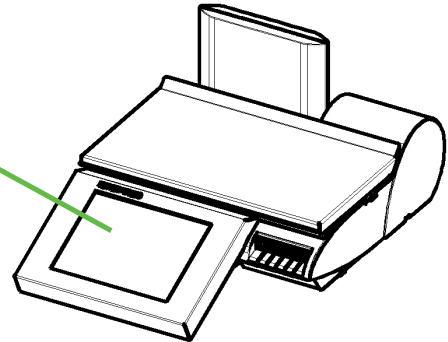

Verwenden Sie zur Reinigung nur ein handelsübliches Reinigungsmittel.

Druckerleiste reinigen

- Waage ausschalten und Netzstecker ziehen.
- Türe öffnen.
- Drucker an dem grünen Griff, bis zum Anschlag aus dem Gehäuse ziehen.
- Entriegelungshebel nach **unten** drücken. Die Druckerleiste klappt nach oben.
- Kappe vom Reinigungsstift abnehmen.
- Mit der feuchten Spitze des Stiftes, den vorderen Teil der Druckerleiste reinigen.
- Druckerleiste nach **unten** drücken, bis sie wieder einrastet.
- Drucker an dem grünen Griff in das Gehäuse hinein schieben.
- Türe schließen.
- Reinigungsstift mit der Kappe verschließen.
- Netzstecker einstecken und Waage wieder einschalten.

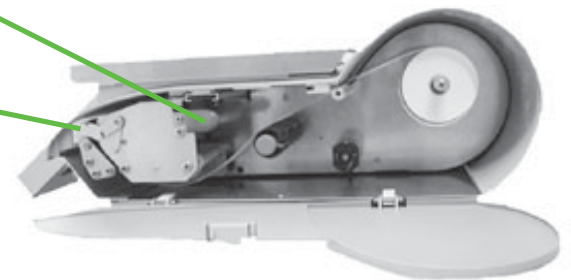

Verwenden Sie zur Reinigung der Druckerleiste nur den beigelegten Reinigungsstift.

Mit anderen Gegenständen wird die Druckerleiste beschädigt.

Bonrolle einsetzen

- Türe öffnen.
- Drucker an dem grünen Griff, bis zum Anschlag aus dem Gehäuse ziehen.
- Leerhülse der verbrauchten Rolle entfernen.
- Entriegelungshebel nach **unten** drücken. Die Druckerleiste klappt nach oben.
- Neue Bonrolle, gemäß untenstehender Skizze, einlegen.
- Der Papieranfang ist auf der linken Seite
- Das Thermopapier nach vorne herausziehen, bis es gespannt ist.
- Druckerleiste nach **unten** drücken, bis sie wieder einrastet.
- Drucker an dem grünen Griff in das Gehäuse hinein schieben.
- Überstehendes Papier abreißen.
- Türe schließen.

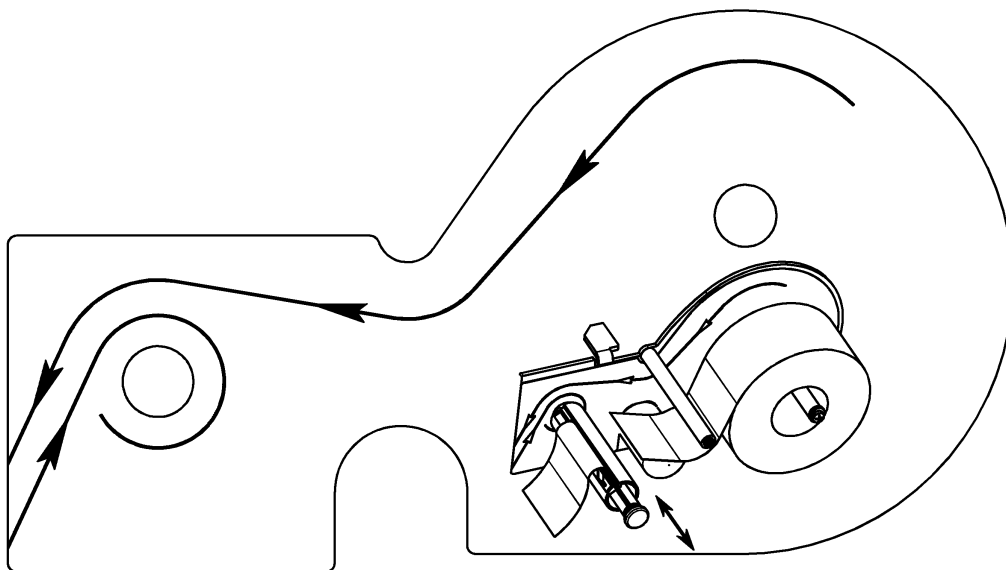

Wartung Compactwaage mit Linerless Drucker



Vor jedem Eingriff ziehen Sie bitte den Netzstecker aus der Steckdose.

Druckerleiste reinigen

- Waage ausschalten und Netzstecker ziehen.
- Türe öffnen.
- Drucker an dem grünen Griff, bis zum Anschlag aus dem Gehäuse ziehen.
- Entriegelungshebel nach **unten** drücken. Die Druckerleiste klappt nach oben.
- Kappe vom Reinigungsstift abnehmen.
- Mit der feuchten Spitze des Stiftes, den vorderen Teil der Druckerleiste reinigen.
- Druckerleiste nach **unten** drücken, bis sie wieder einrastet.
- Drucker an dem grünen Griff in das Gehäuse hinein schieben.
- Türe schließen.
- Reinigungsstift mit der Kappe verschließen.
- Netzstecker einstecken und Waage wieder einschalten.

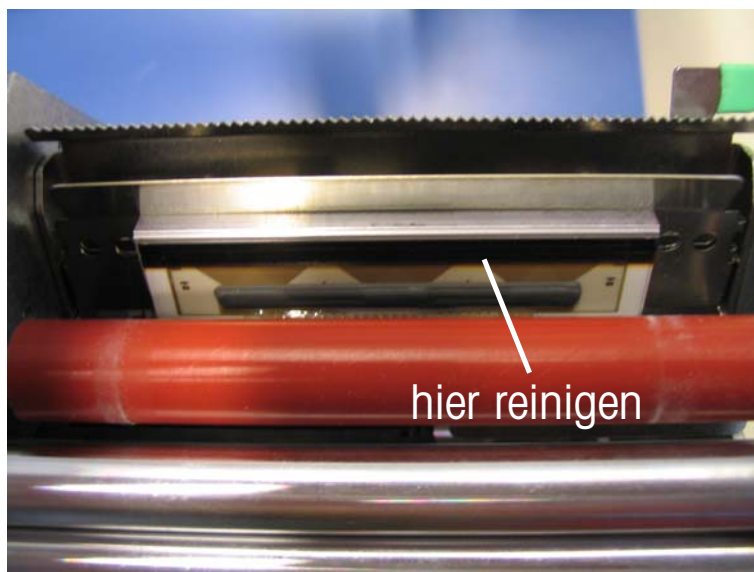

Verwenden Sie zur Reinigung der Druckerleiste nur den beigelegten Reinigungsstift.

Mit anderen Gegenständen wird die Druckerleiste beschädigt.

Linerless Papierrolle einsetzen

- Waage ausschalten und Netzstecker ziehen.
- Türe öffnen.
- Drucker an dem grünen Griff, bis zum Anschlag aus dem Gehäuse ziehen.
- Leerhülse der verbrauchten Rolle entfernen.
- Entriegelungshebel nach **unten** drücken.
Die Druckerleiste klappt nach oben.
- Neue Bonrolle, wie auf der Skizze unten, einlegen.
- Der Papieranfang ist auf der linken Seite
- Das Thermopapier nach vorne herausziehen, bis es gespannt ist.
- Druckerleiste nach **unten** drücken, bis sie wieder einrastet.
- Drucker an dem grünen Griff in das Gehäuse hineinschieben.
- Überstehendes Papier abreißen.
- Türe schließen.

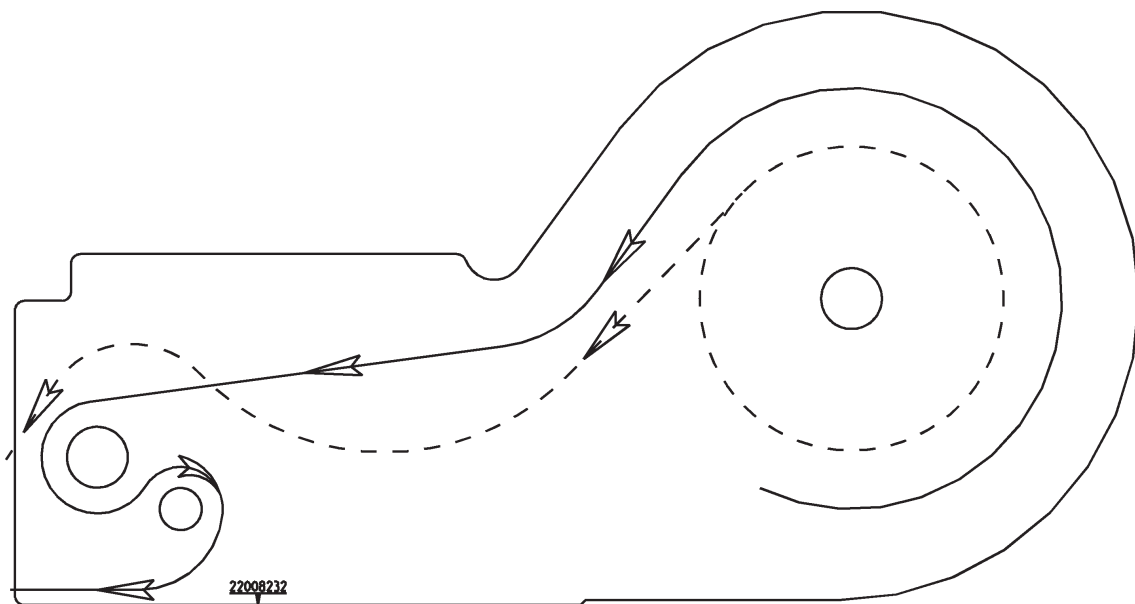

Wechselwalze für Linerless Drucker austauschen

Wechselwalze austauschen

- Druckertüre öffnen.
- Druckkopf wegschwenken



- Linerless-Papier von der Walze entfernen.



- Linerless-Walze mittig greifen, nach außen bewegen und gleichzeitig die Feder nach unten drücken (Walze entriegeln).

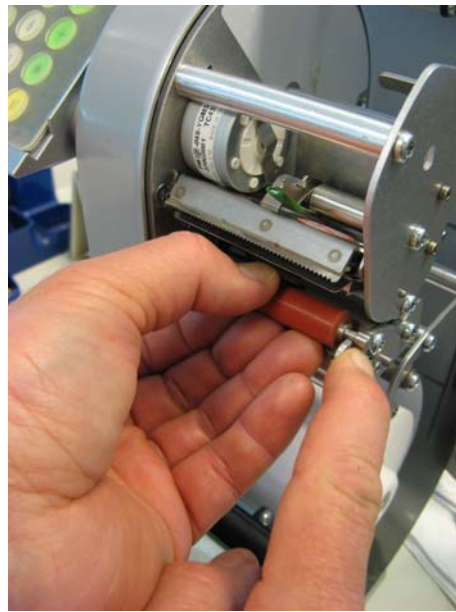
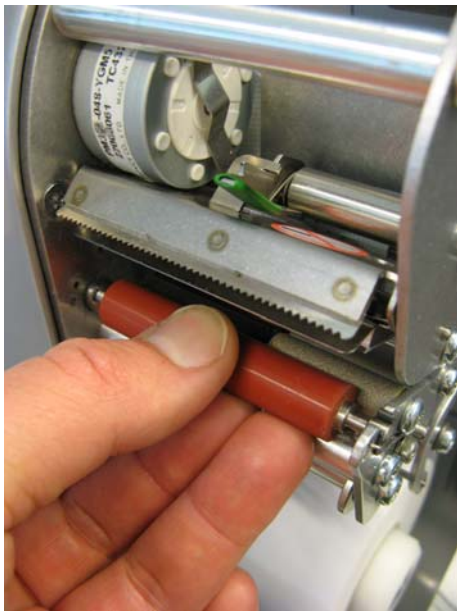

- Walze nach außen schieben und über die Lageröffnung nach oben wegschwenken.

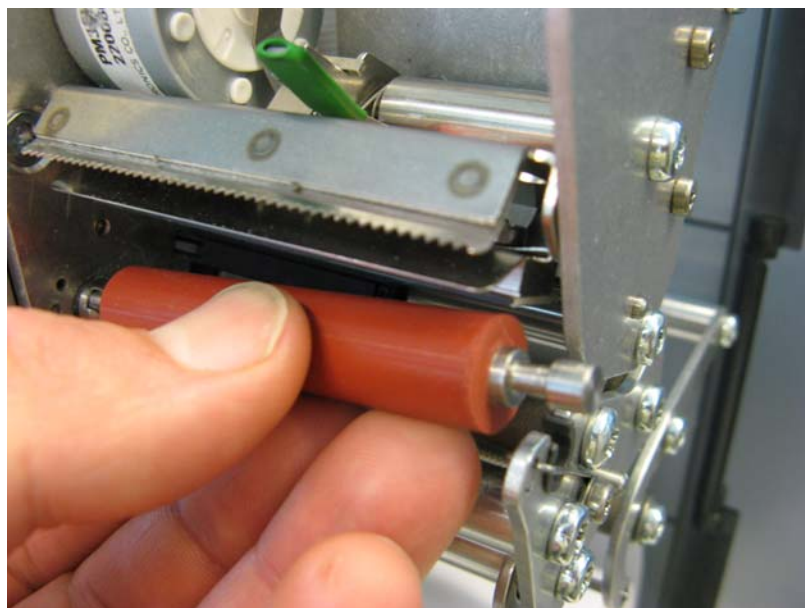

- Neue Linerless-Walze innen mit Zapfen am Antriebsstück zentrieren und außen von oben in die Lageröffnung einfahren.

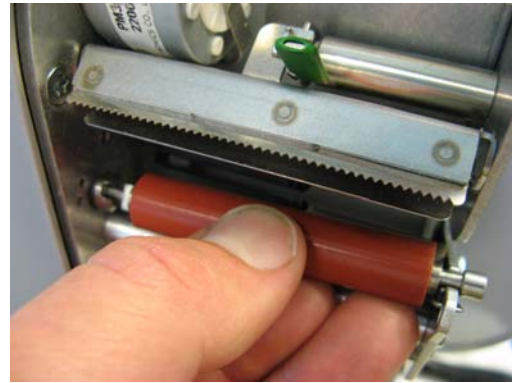
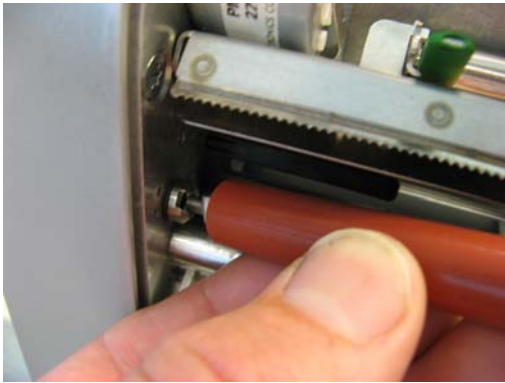

- Die Feder wird automatisch nach unten gedrückt.

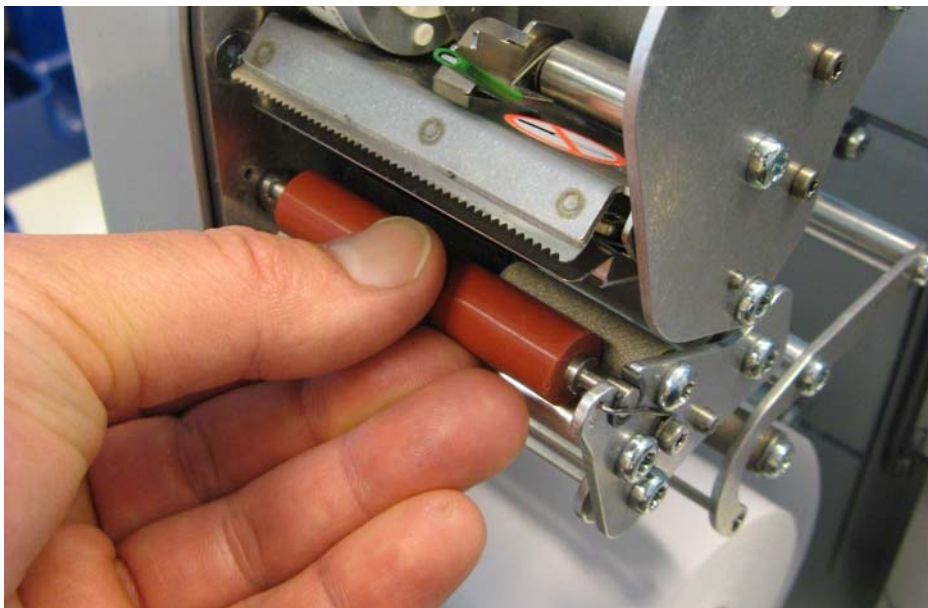

- Walze nach innen drücken und gleichzeitig drehen bis Feder einrastet. Walze darf sich jetzt nicht mehr nach außen schieben lassen (Walze arretiert).

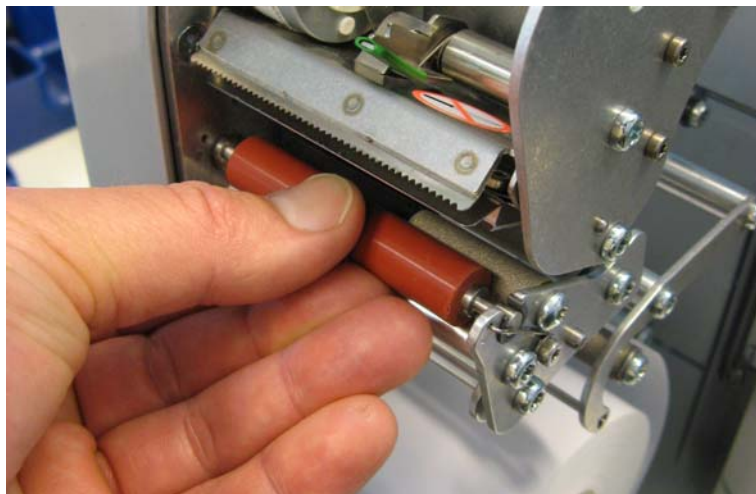
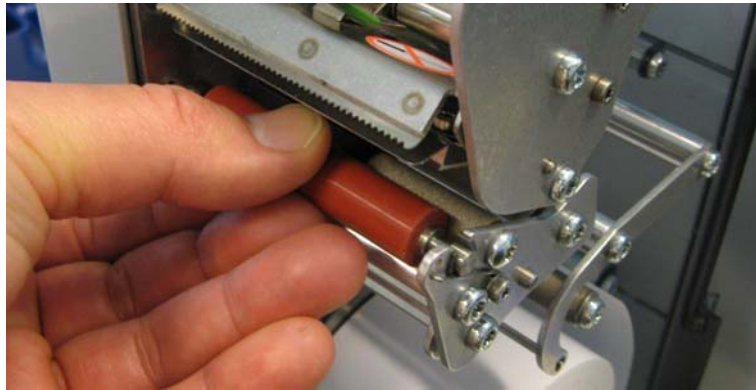



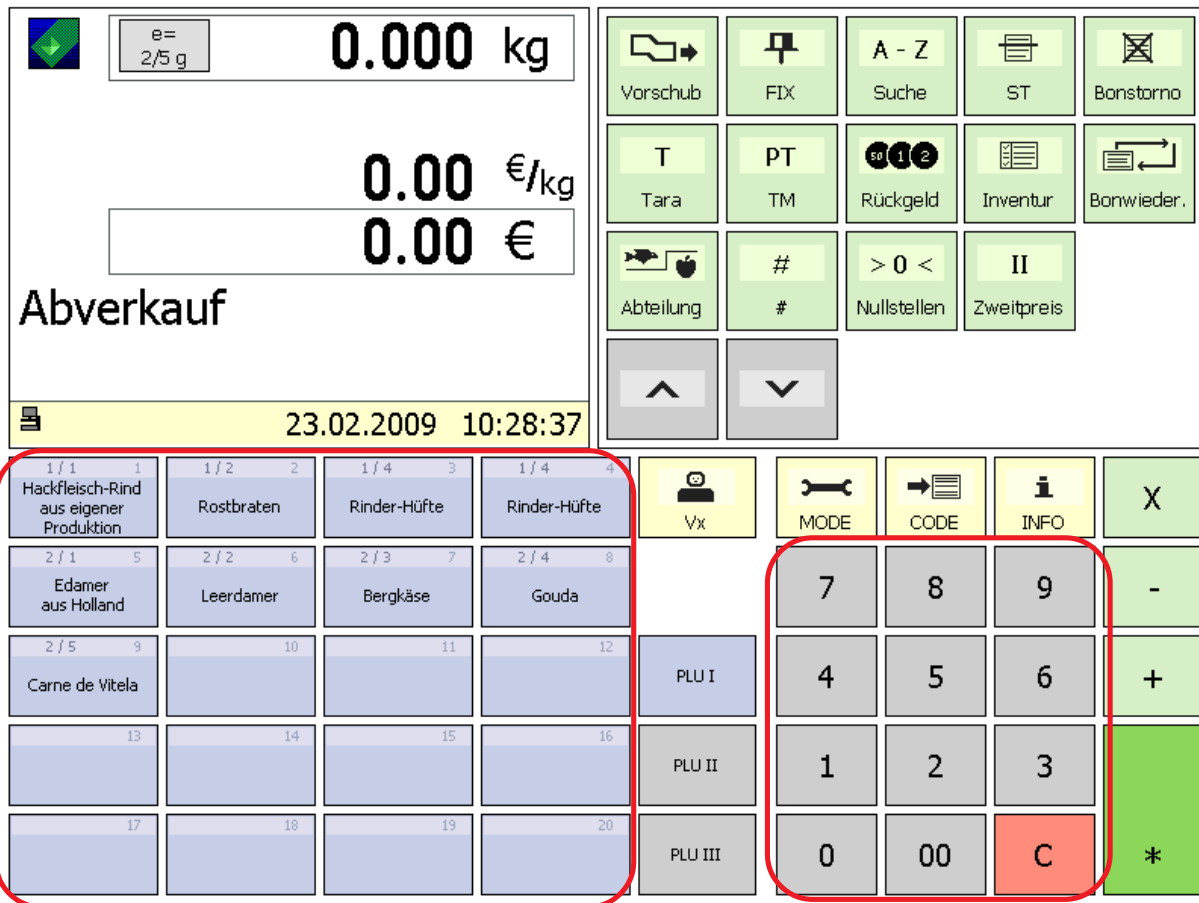

Der Bedienmode

Die Bedienoberfläche aller Touch-Screen-Waagen der UC3-Linie kann durch Mettler-Toledo an spezielle Kundenanforderungen angepasst werden. Daher kann sich der Aufbau und die Gestaltung der Bedienoberfläche Ihres Gerätes von der hier gezeigten Darstellung unterscheiden.

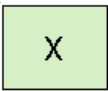

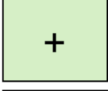

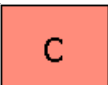



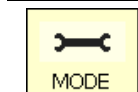
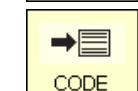
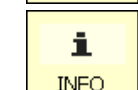
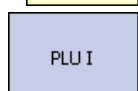
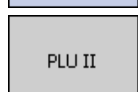
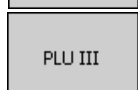



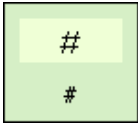
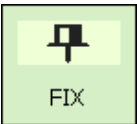

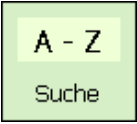
PLU-Festtasten

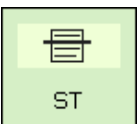
-  Multiplikations-Taste
-  Handeingabe von Minus-Beträgen
-  Handeingabe von Stückpreisen
-  Kundensummen-Taste
-  Lösch-Taste

Ziffernblock

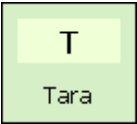
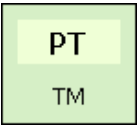
-  Anzeigen der Verkäufertasten
-  Modeumschaltung
-  Codeumschaltung
-  Infotaste
-  1. Bildschirmseite der Festtasten
-  2. Bildschirmseite der Festtasten
-  3. Bildschirmseite der Festtasten

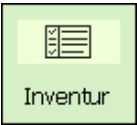
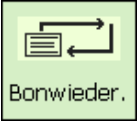
Funktionstasten

 Vorschub	Papiervorschub	 #	Taste für freie Eingaben
 FIX	Preis- und Tarakonstant-Taste	 > 0 < Nullstellen	Nullstell-Taste
 A - Z Suche	Match-Code Anzeige	 II Zweitpreis	Zweitpreis-Taste
 ST	Storno-Taste		Blätter-Taste (nach oben)
 Bonstorno	Bonstorno-Taste		Blätter-Taste (nach unten)
 T Tara	Tara-Taste		
 PT TM	Tarahandeingabe-Taste		
 Rückgeld	Rückgeld-Taste		
 Inventur	Inventur-Taste		
 Bonwieder.	Bonwiederholung		
 Abteilung	Abteilungs-Taste		

Erweiterte Funktionstasten

A - Z Artikelsuche
Suche

	Max 6/15 kg	0.000 kg	Artikel							
		0.00 €/kg 0.00 €		<table border="1"> <tr> <td>1 / 22 Hackfleisch gemischt</td> <td>1 / 1003 Heftklammern 1000 St Sonnecken Art. 3151</td> </tr> <tr> <td>1 / 19 Hackfleisch Schwein</td> <td>1 / 21 Hinterschinken</td> </tr> <tr> <td>1 / 1 Hackfleisch-Rind aus eigener Produktion</td> <td>1 / 13 Hochrippe</td> </tr> <tr> <td>1 / 17 Hals</td> <td></td> </tr> </table>	1 / 22 Hackfleisch gemischt	1 / 1003 Heftklammern 1000 St Sonnecken Art. 3151	1 / 19 Hackfleisch Schwein	1 / 21 Hinterschinken	1 / 1 Hackfleisch-Rind aus eigener Produktion	1 / 13 Hochrippe
1 / 22 Hackfleisch gemischt	1 / 1003 Heftklammern 1000 St Sonnecken Art. 3151									
1 / 19 Hackfleisch Schwein	1 / 21 Hinterschinken									
1 / 1 Hackfleisch-Rind aus eigener Produktion	1 / 13 Hochrippe									
1 / 17 Hals										
Fleisch / Wurst Abteilung: PLU:	Hackfleisch 1 Hackfleisch Schwein H Hackfleisch-Rind									

								BIO	CH	SCH	
A	B	C	D	E	F	G	7	8	9		
H	I	J	K	L	M	N	4	5	6		
O	P	Q	R	S	T	U	1	2	3		
V	W	X	Y	Z	_		0	00	C	*	

Beispiel:

Die Suche erfolgt beginnend vom Wortanfang des Artikelnamens. Die gefundenen Artikel werden alphabetisch geordnet in Direktanwahltasten dargestellt und können darüber direkt selektiert werden.

Die Anzeige

Bedienerseite

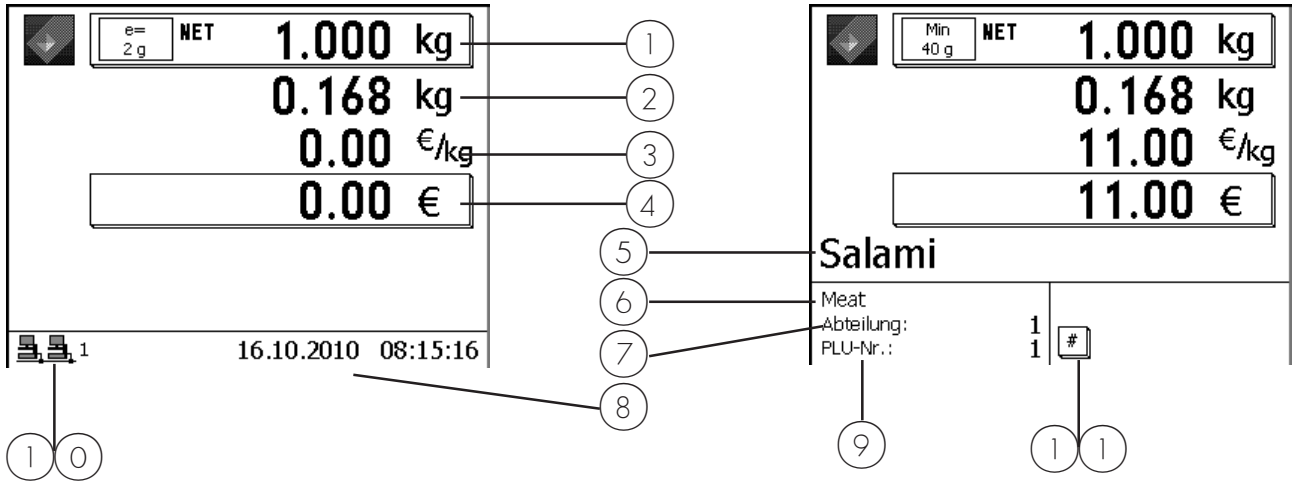

Kundenseite

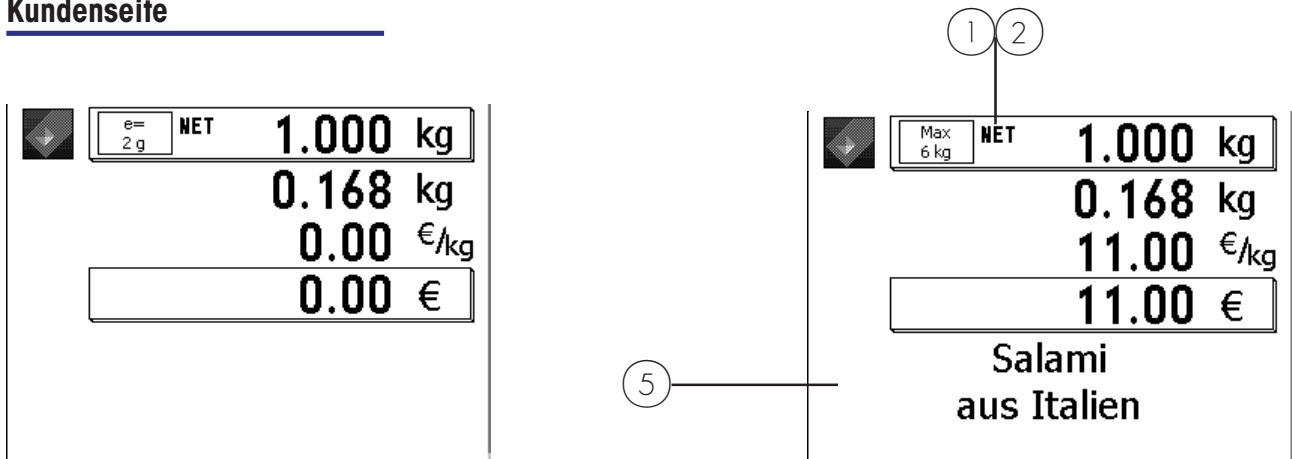

- | | |
|----------------|---------------------------|
| ① Nettogewicht | ⑦ Abteilung |
| ② Tara | ⑧ Datum/Uhrzeit |
| ③ Grundpreis | ⑨ PLU-Nr. |
| ④ Betrag | ①① Verbundstatus (Icon's) |
| ⑤ PLU-Text | ①② Nettoanzeige |
| ⑥ Warengruppe | |

Bedeutung der angezeigten Icon's:



- es ist keine Durchbedienung konfiguriert
- Bediener werden lokal angemeldet (Icon ohne Netzwerkverbindung)
- Durchbedienung kann im Menü 812 konfiguriert werden.



- Durchbedienung ist konfiguriert / Durchbediengruppe 1
- Durchbedienserver ist aktiv (rechtes Icon)
- Durchbedienung aktiv (Icons mit Netzwerkverbindung)



- Durchbedienung ist konfiguriert / Durchbediengruppe 1
- Durchbedienserver ist gestört (rechtes Icon gekreuzt)
- Durchbedienung ist gestört und wechselt mit der nächsten Buchung auf Bedienung lokal



- Durchbedienung ist konfiguriert / Durchbediengruppe 1
- Durchbedienserver ist gestört (rechtes Icon gekreuzt)
- Durchbedienung ist gestört -> Bedienung lokal aktiv (Icons ohne Netzwerkverbindung)
- Bediener müssen lokal angemeldet sein!



- Durchbedienung ist konfiguriert / Durchbediengruppe 1
- Durchbedienserver ist aktiv (rechtes Icon)
- Durchbedienung ist nicht aktiv -> Bedienung lokal aktiv (Icons ohne Netzwerkverbindung)
- Bediener sind derzeit noch lokal angemeldet
- durch Neustart der Bedienapplikation (2 x **MODE** - Taste) wird die Durchbedienung wieder aktiviert.



- Indikator für Fehler
- Hinweis abrufen mit der **INFO** - Taste

z.B.:

Warnungen:
Durchbedien-Server nicht erreichbar
Temporär auf lokalem Server angemeldet



- Datentransfer läuft
- zum TAF-Server
- zum Durchbedienserver

Allgemeines

Info über die nächste mögliche Taste



- ☞ Die Betätigung der Infotaste ist zu jedem Zeitpunkt möglich.
- Mit der Infotaste können die nächsten logischen Bedienschritte angezeigt werden.
- Funktionstaste betätigen

Ausdruck der Codefunktionen und Programmversionen



- ☞ Informationen über Applikation und die Software



- Codetaste drücken
- Sterntaste drücken ☞ Abdruck erfolgt
- Nach dem Abdruck wechselt die Waage wieder in den Abverkaufsmode

Abfrage der Verkäuferspeicher



- ☞ Informationen über die belegten Verkäuferspeicher



- Codetaste drücken
- Infotaste drücken ☞ Anzeige der belegten Verkäuferspeicher
- Codetaste drücken ☞ Zurück in den Abverkaufsmode

Kontrast der Anzeige einstellen

CODE

+ oder -

1 + oder -

2 + oder -

☞ Kontrast der Anzeige an die Umgebungseinflüsse anpassen.

- Codetaste drücken
- Plus- oder Minustaste drücken
- Plus- oder Minustaste drücken
- Plus- oder Minustaste drücken

☞ Kontrast beidseitig einstellen.
Kontrast für Bedienerseite einstellen.
Kontrast für Kundenseite einstellen.



*

- Stern-Taste drücken

☞ Speichern der Einstellung, und zurück in den Abverkaufsmode.

Mitlaufender Bon

Min 100 g	0.320 kg	
	0.000 kg	
	99.99 €/kg	
	32.00 €	
Roastbeef	0.720 kg	8.64
Plus Handeingabe		12.50
Landjäger		13.00
Minus Handeingabe		-0.25
Hackfleisch-Rind aus eigener	0.320 kg	32.00
V1	6 Posten	106.39

☞ Anzeige der aktuellen Buchungen eines Verkäufers.

Konfiguration im **Mode 812**,
Karteireiter **Daten 2**

Prioritätsabteilung ändern



- ☞ Plu's aus einer anderen Abteilung verwenden.
- Codetaste drücken



bis

- Pfeiltaste

Code A xxxx A Prioritäts-Abteilung



- Sterntaste

☞ Auswählen

z.B.



- Nummer der neuen Abteilung eingeben

☞ Abteilung muss vorhanden sein.



- Sterntaste

☞ Bestätigen

Prioritätspreis

- ☞ Zweitpreis aller Plu's verwenden.



- Codetaste drücken



- Zweitpreistaste drücken

☞ Sonderfunktionstaste aktiv

- ☞ Rückschaltung auf Plu-Preis1 mit der gleichen Tastenfolge

Schnellbedienung

- ☞ Buchungen werden ohne Bestätigung einer Verkäufertaste gebucht.

☞ PLU Eingabe nur über die PLU-Festtasten



- Codetaste drücken



- Plu-Feststaste drücken

☞ Bedienerführung in der Anzeige.



- Verkäufertaste auswählen

☞ Nur diese Verkäufertaste ist aktiv

- ☞ Rückschaltung auf normalen Abverkauf mit der gleichen Tastenfolge

Umschalten in eine andere Applikation



- Modetaste drücken

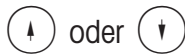

- Pfeiltasten

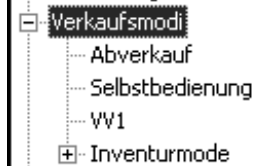

Menü auswählen



- Sterntaste drücken

Auswahl bestätigen.

Datum und Uhrzeit einstellen



- Modetaste drücken

Mode-Menü wird angezeigt.



- Pfeiltasten

Anmeldung auswählen

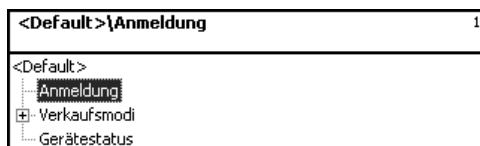

- Sterntaste drücken

Auswahl bestätigen.

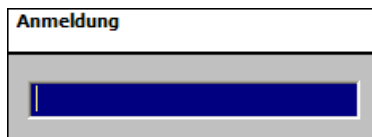

- Nummer eingeben

Eingabe bestätigen.



- Sterntaste drücken

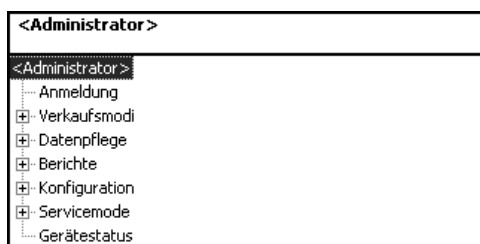

- Nummer eingeben

Menünummer



- Sterntaste drücken

Eingabe bestätigen.

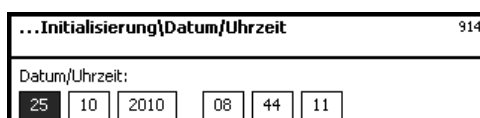

Mit der oder Pfeiltaste ins nächste Feld wechseln.



- Sterntaste drücken

Eingabe bestätigen.

Bedienung

mit Wäge- und Stück-Plu's

Wäge- oder Stück-Plu mit Plu-Nummer

① ② ③



Ⓥ..

- Wägegut auf die Wägeplatte legen  nur bei Wäge-Plu
- Plu-Nummer eingeben
- Buchen mit ihrer Verkäufer-taste
- weitere Buchungen

Wäge- oder Stück-Plu mit Plu-Direkttaste

1 / 1 1
Hackfleisch-Rind
aus eigener
Produktion

Ⓥ..

- Wägegut auf die Wägeplatte legen  nur bei Wäge-Plu
- Plu-Direkttaste drücken  Direkttaste angelegt
- Buchen mit ihrer Verkäufer-taste
- weitere Buchungen

Wäge-Plu mit freier Grundpreiseingabe (konfigurierbar)

① ② ③



oder

1 / 1 1
Hackfleisch-Rind
aus eigener
Produktion

#

① ② ③ ⑨

Ⓥ..

- Wägegut auf die Wägeplatte legen
- Plu-Nummer eingeben
- Plu-Direkttaste drücken
- Einleitung der neuen Grundpreiseingabe  Funktionstaste konfiguriert und aktiviert.
- neuen Grundpreis eingeben  Plu freigegeben für eine Grundpreisänderung. **(in der Datenpflege)**
- Buchen mit ihrer Verkäufer-taste
- weitere Buchungen

Wäge-Plu mit Handeingabe des Gewichtes (Großmengenverkauf)

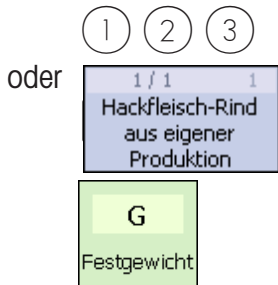

- Plu-Nummer eingeben

- Plu-Direkttaste

- Einleitung der Gewichtseingabe

Sonderfunktionstaste konfiguriert



- neues Gewicht eingeben



- Buchen mit ihrer Verkäufer-taste
- weitere Buchungen

Wäge- oder Stück-Plu aus einer anderen Abteilung



- Wägegut auf die Wägeplatte legen

nur bei Wäge-Plu

- Abteilungstaste

Sonderfunktionstaste



- Plu-Nummer eingeben

oder



- Plu-Nummer eingeben



- Taste für die Abteilungsum-schaltung

Sonderfunktionstaste

z.B.



- neue Abteilungsnummer eingeben



- Buchen mit ihrer Verkäufer-taste
- weitere Buchungen

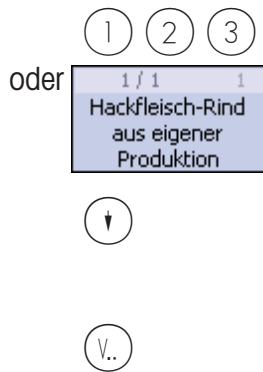

Wäge- oder Stück-Plu mit Kompetenztext

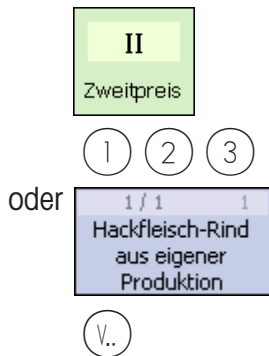

- Wägegut auf die Wägeplatte legen  nur bei Wäge-Plu
- Plu-Nummer eingeben
- Plu-Direkttaste
- Anzeige des Plu Kompetenztextes  Kompetenztext angelegt
- Buchen mit ihrer Verkäufer-taste  Kompetenztext wird abgedruckt
- weitere Buchungen

Wäge- und Stück-Plu mit zugewiesenem Zweitpreis



- Wägegut auf die Wägeplatte legen  nur bei Wäge-Plu
- Zweitpreis der Plu aufrufen  Zweitpreis angelegt und Taste aktiviert, und für diese Plu freigegeben.
- Plu-Nummer eingeben
- Plu-Direkttaste
- Buchen mit ihrer Verkäufer-taste
- weitere Buchungen

Wäge- und Stück-Plu auswählen mit der SHIFT-Taste

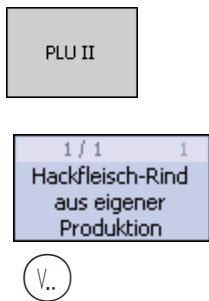

- Wägegut auf die Wägeplatte legen
- Zweite Belegung der Plu-Direkttasten aufrufen  SHIFT-Taste aktiviert
- Plu-Direkttaste
- Buchen mit ihrer Verkäufer-taste
- weitere Buchungen

Stück-Plu Multiplikation

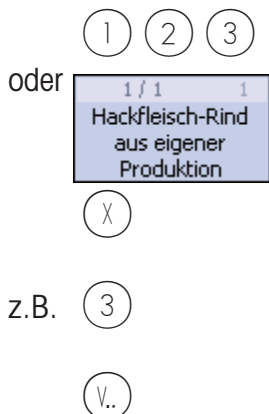

- Plu-Nummer eingeben
- Plu-Direkttaste
- Multiplikationstaste
- Multiplikationsfaktor eingeben  max. 99
- Buchen mit ihrer Verkäufer-taste
- weitere Buchungen

Bedienung

mit freien Eingaben

Wägung mit Grundpreiseingabe

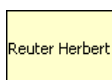

- Wägegut auf die Wägeplatte legen
- Einleitung der Grundpreiseingabe
- neuen Grundpreis eingeben
- Buchen mit ihrer Verkäufer-taste
- weitere Buchungen



Funktionstaste aktiv

Wägung mit Zuordnung zu einer Warengruppe



z.B.  

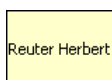

- Wägegut auf die Wägeplatte legen
- Einleitung der Grundpreiseingabe
- neuen Grundpreis eingeben
- Einleitung der Warengruppen-eingabe
- Nummer der Warengruppe eingeben
- Buchen mit ihrer Verkäufer-taste
- weitere Buchungen



Funktionstaste aktiv

Handeingabe + oder -

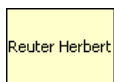

- Einleitung der Handeingabe
- neuen Grundpreis eingeben
- Buchen mit ihrer Verkäufer-taste
- weitere Buchungen



Funktionstaste aktiv

Handeingabe + oder - mit Multiplikation

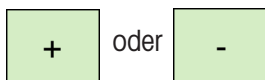

z.B. 

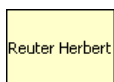

- Einleitung der Handeingabe
- neuen Grundpreis eingeben
- Multiplikationstaste
- Multiplikationsfaktor eingeben
- Buchen mit ihrer Verkäufer-taste
- weitere Buchungen



Funktionstaste aktiv



max. 99

Kundenbon's

Erstellung

Kunden-Zwischensumme (Subtotal anzeigen und abdrucken)



- Pfeil nach unten



- Ihre Verkäufertaste



- Ihre Verkäufertaste

- weitere Buchungen



"ABTEILUNGSGENAUER KUNDENBON"

nicht aktiv.



Anzeige Subtotal



Subtotal auf Bon

Kunden-Endsumme (Total anzeigen und abdrucken)



- Kundensummetaste



- Pfeil nach unten



Durchtasten, Anzeige
aller Endsummen



- Kundenbon erstellen mit ihrer
Verkäufertaste

Kunden-Endsumme mit Rückgeldrechnung



- Rückgeldtaste



Funktionstaste aktiv



- Rückgeldrechnung erstellen
mit ihrer Verkäufertaste

z.B.



- Kundengeld eingeben



- Kundenbon erstellen mit ihrer
Verkäufertaste

Kunden-Endsumme mit Auf- bzw. Abschlag

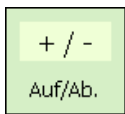

z.B. (1) (2) (0) (0)



☞ Um einen Auf/Abschlag auf eine Endsumme zugewähren, muss dies im Menue »46« konfiguriert werden.

- Rückgeldtaste ☞ Funktionstaste aktiv
- Pfeil nach unten ☞ Kontrolle ihrer Endsumme
- Auf- bzw. Abschlags- direkttaste ☞ Auf- bzw. Abschlag in Prozent (%), oder absolut () angelegt.
- Rückgeldrechnung erstellen mit ihrer Verkäufertaste
- Kundengeld eingeben
- Kundenbon ausdrucken

Kundenbon Wiederholung

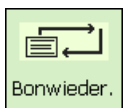

oder



(1) (2) (3)



- Bonwiederholungstaste ☞ Abdruck des letzten Bons.
- Kundensummentaste
- freie Eingabe Taste
- letzter erstellter Bon wird angezeigt
- Bonnummer eingeben
- ausgewählter Bon wird angezeigt
- Abdruck des ausgewählten Kundenbons

Kundenbon Wiedereröffnung



- Kundensummentaste



- freie Eingabe Taste
- letzter erstellter Bon wird angezeigt

oder



- Bonnummer eingeben
- ausgewählter Bon wird angezeigt



- Bon wird wieder geöffnet
- weitere Buchungen können erstellt werden.

Tara

Arten und Benutzung

Taraabdruck auf dem Kundenbon (Mehrfachtara)

☞ Die Tara wird auf dem Kundenbon abgedruckt, und mit einem "T" gekennzeichnet.

Mehrfachtara bedeutet, dass bei mehrfachem Aufwärtstarieren (durch Tarataste), beim Taraabdruck auf dem Kundenbon die Tarawerte der einzelnen Buchungen ausgewiesen werden.

Beispiel: Gewicht 0.100 kg auflegen, Trieren --> Taraanzeige 0.100 kg
 Gewicht 1.000 kg auflegen, Artikel buchen --> Taraabdruck 0.100 kg
 nicht entlasten !
 Gewicht 0.200 kg auflegen, Trieren --> Taraanzeige 1.300 kg
 Gewicht 2.000 kg auflegen, Artikel buchen --> Taraabdruck 0.200 kg
 usw.

Taraausgleich eines leeren Behälters

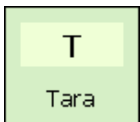

- Leeren Behälter auf Wägeplatte stellen ☞ Gewichtsanzeige auf Null
- Tarataste drücken
- Gefüllten Behälter auf Wägeplatte stellen
- Plu anwählen oder Grundpreis eingeben
- Buchen mit ihrer Verkäufer-taste ☞ Tara wird gelöscht, sobald gebucht und die Waage entlastet wird.

Tarafixierung für mehrere Buchungen

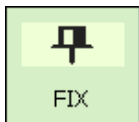

- Leeren Behälter auf Wägeplatte stellen ☞ Gewichtsanzeige auf Null
- Tarataste drücken
- Fixierungstaste ☞ Fixierung von Tara und Grundpreis, **FIX** in der Anzeige.
- Buchungen ☞ Tara und Grundpreis werden beim Entlasten nicht gelöscht.
- Fixierungstaste ☞ Fixierung von Tara und Grundpreis, wird aufgehoben.

Tara Handeingabe

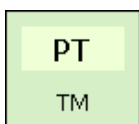

z.B. (1) (2) (0)

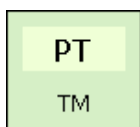

- Tara manuell Taste
- Einleitung der Tarahandeingabe Auf Teilung der Waage achten (1g, 2g oder 5g)
- Tarawert in Gramm eingeben Tara- und Nettogewichtswert werden angezeigt.
- Bestätigung der Tarahandeingabe Tara wird gelöscht, sobald gebucht und die Waage entlastet wird.
- Gefüllten Behälter auf Wägeplatte stellen Tara Fixierung möglich
- Buchen mit ihrer Verkäufer-taste

Taraspeicher



z.B. (1)

- Tara manuell Taste
- Taraspeicher Nr. 1 aufrufen In der Datenpflege angelegt
- Buchung Tara wird gelöscht, sobald gebucht und die Waage entlastet wird.
- Tara Fixierung möglich

Tara Direkttaste



- Tara Direkttaste (z.B. 200g)
 - ☞ Direkttaste angelegt
 - ☞ Tara- und Nettogewichtswert werden angezeigt.
- Buchung
 - ☞ Tara wird gelöscht, sobald gebucht und die Waage entlastet wird.
 - ☞ Tara Fixierung möglich

Verkäufer Tara

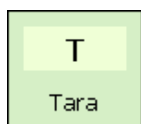

- Leeren Behälter auf Wägeplatte stellen
- Tarataste drücken
 - ☞ Gewichtsanzeige auf Null
- Zuweisen auf ihre Verkäufer-taste
 - ☞ Tara- und Nettogewichtswert werden angezeigt.
- Buchung
 - ☞ Tara wird gelöscht, sobald gebucht und die Waage entlastet wird.

Plu Tara

- ☞ Tara die an einen Plu gebunden ist.
Muss in der **Datenpflege** mit angelegt werden

Verkäufer

An- und Abmelden

Abmelden einer Verkäufertaste



Bei der Abmeldung wird die Verkäufertaste wieder frei gegeben.



- Codetaste drücken

z.B.



- Verkäufersnummer eingeben



Bei (V1) die 1;



- Abzumeldende Verkäufertaste drücken

bei (V2) die 2, usw.

Kurzabmelden einer Verkäufertaste



Bei der Kurzabmeldung bleibt die Verkäufertaste gespeichert, bis sich ein Verkäufer wieder anmeldet.



- Codetaste drücken



- Abzumeldende Verkäufertaste

Anmelden einer Verkäufertaste



Bei der Anmeldung wird dem Verkäufer seine persönliche Verkäufer-Taste zugeordnet.



- Codetaste drücken

z.B.



- Verkäufersnummer eingeben



Bei (V1) die 1;



- Wählen Sie sich bitte eine Verkäufertaste aus



bei (V2) die 2, usw.



- Zur Bestätigung drücken Sie die vorgeschlagene Taste

Wenn die gewählte Taste bereits belegt ist, schlägt die Waage eine freie Verkäufertaste vor.

Storno

Arten und Benutzung

Storno des letzten Postens



- Stornotaste drücken



Alle Buchungen werden angezeigt. Der letzte gebuchte Posten ist markiert.



- Ihre Verkäufertaste

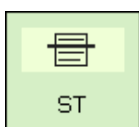

- Stornotaste erneut drücken



Markierter Posten wird gelöscht, und auf dem Kundenbon als gelöscht gekennzeichnet.

- Weitere Buchungen oder Kundenbon erstellen

Storno eines vorherigen Postens



- Stornotaste drücken



Alle Buchungen werden angezeigt.



- Ihre Verkäufertaste



- Mit den Pfeiltasten Posten auswählen



Posten wird markiert



- Stornotaste erneut drücken



Markierter Posten wird gelöscht, und auf dem Kundenbon als gelöscht gekennzeichnet.

- Weitere Buchungen oder Kundenbon erstellen

Storno eines Kundenbons



Das Storno eines Kundenbons wird in einem eigenen Menü durchgeführt.



- Storno-Taste drücken

Bonstorno
 Bonnummer:
 Bondatum: 11. 11. 2010

Code
*

- Bon-Nummer eingeben
- Stern-Taste drücken



Nummer des Bons den Sie stornieren wollen.



Bonstorno
 Bonnummer: 2
 Bondatum: 11. 11. 2010

#2	11.11.2010	11:39:50
Abteilung: 1	Gerät: 1	V1
Total	2 Posten	3.98

Code
ST



- Storno-Taste drücken



Anzeige des Bons;

Meldungen:

Bon wird storniert

Bon ist storniert

Abdruck des stornierten Bons.

Nächsten Bon stornieren, oder mit der

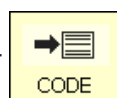

-Taste zurück in den Bedienmode.

Option Kasse

Begriffserklärung

Vorbestellungsbon	Der Vorbestellungsbon ist ein Beleg für die Bestellung eines Kunden. Der Vorbestellungsbon wird an die kommissionierte Ware gelegt.
Warenbon	Nicht abkassierter Bon mit allen Buchungen, auch aus den unterschiedlichsten Abteilungen.
Kundenbon	Bezeichnung für einen abkassierten Warenbon/Vorbestellbon.
Kundennummer	Nummer die der Kunde während der gesamten Bedienung beibehält.
Auf-/Abschlag	Prozentualer/absoluter Auf-/Abschlag auf Artikel (z.B. Sonderverpackung) und Total (z.B. Lieferservice).
Naturalrabatt	Ein gebuchter Artikel wird als Dreingabe umgebucht, der Preis wird auf Null gesetzt. Die Buchung wird auf dem Bon mit Naturalrabatt gekennzeichnet und hat einen Minus-Preis.
Zahlungsmittel	Zuordnung der verschiedenen Zahlungsmöglichkeiten z.B. Karte, Scheck, Bar, Fremdwährungen usw..
Rückgeldzwang	Der Kassensbon kann nur mit der Funktion Rückgeld kassiert werden. Eingabe des gegebenen Kundengeldes ist Pflicht.
Zweitpreis	Zweiter Preis für einen PLU; und/oder anderer Mehrwertsteuersatz.
Kassenschublade	Öffnet sich bei (JA): Kassens-, Null-, Vorbestell- und Warenbons (alle Finanzdaten). Bleibt geschlossen bei (NEIN): Vorbestell-, Waren-, keine Kassens- und keine Nullbons (also keine Finanzdaten).
Schubladenzwang	Buchungen sind nur bei geschlossener Kassenschublade möglich.

Kasse

Verwendete Sonderfunktionstasten

Kassenfunktionen

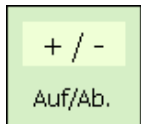

Festtaste für Auf-/Abschläge (Anzahl 0 .. 99)
(z.B. Sonderverpackung, Lieferservice, etc.)

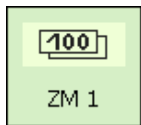

Festtaste für Zahlungsmittel (Anzahl 0 .. 99)
(z.B. Scheck, Karte, Fremdwährung, Restaurant-Bon, etc.)



Festtaste für Zweitpreis; Umschaltung Inhaus/Ausserhaus
(Unterschiedliche Preise bzw. Mehrwertsteuersätze)



Festtaste für Naturalrabatt



Festtaste für die Vorbestellung















Festtaste für den Warenbon









Festtaste für die Kundennummer (nur aktiv bei Warenbon auto und Warenbon manuell)



Der Kassensmode



























 <div style="float: right;"> Max 6/15 kg </div> <div style="text-align: right; font-size: 24pt; font-weight: bold;">0.178 kg</div>				<table border="1" style="width: 100%; text-align: center;"> <tr> <td> Vorschub</td> <td> FIX</td> <td>A - Z Suche</td> <td> ST</td> <td>II Zweitpreis</td> </tr> <tr> <td>T Tara</td> <td>PT TM</td> <td> WBon</td> <td> VBon</td> <td> KN</td> </tr> <tr> <td> Abteilung</td> <td># #</td> <td> Rückgeld</td> <td> ZM 1</td> <td></td> </tr> <tr> <td colspan="2"> <div style="display: flex; justify-content: space-around;"> ^ v </div> </td> <td colspan="3"></td> </tr> </table>					 Vorschub	 FIX	A - Z Suche	 ST	II Zweitpreis	T Tara	PT TM	 WBon	 VBon	 KN	 Abteilung	# #	 Rückgeld	 ZM 1		<div style="display: flex; justify-content: space-around;"> ^ v </div>				
 Vorschub	 FIX	A - Z Suche	 ST	II Zweitpreis																								
T Tara	PT TM	 WBon	 VBon	 KN																								
 Abteilung	# #	 Rückgeld	 ZM 1																									
<div style="display: flex; justify-content: space-around;"> ^ v </div>																												
0.00 €/kg																												
0.00 €																												
Kasse																												
 27.02.2009 10:10:26																												
1 / 1 1 Hackfleisch-Rind aus eigener Produktion	1 / 2 2 Rostbraten	1 / 4 3 Rinder-Hüfte	1 / 4 4 Rinder-Hüfte	 Vx	 MODE	 CODE	 INFO	X																				
2 / 1 5 Edamer aus Holland	2 / 2 6 Leerdamer	2 / 3 7 Bergkäse	2 / 4 8 Gouda		7	8	9	-																				
2 / 5 9 Carne de Vitela				PLU I	4	5	6	+																				
				PLU II	1	2	3																					
				PLU III	0	00	C		*																			

>
Weitere Funktionstasten

 Vorschub	 FIX	 Bonstorno	 Bonwieder.	 Inventur
T Tara	PT TM	> 0 < Nullstellen		
 Abteilung	# #			
<div style="display: flex; justify-content: space-around;"> ^ v </div>		<div style="border: 1px solid gray; padding: 5px; width: 40px; margin: 0 auto;"><</div>		

<
zurück

Funktionstasten

 Vorschub	Papiervorschub	 ZM 1	Zahlungsmittel-Taste
 FIX	Preis- und Tarakonstant-Taste	 Nullstellen	Nullstell-Taste
 Suche	Match-Code Anzeige		Blätter-Taste (nach oben)
 ST	Storno-Taste		Blätter-Taste (nach unten)
 Zweitpreis	Zweitpreis-Taste		Weiter Funktionstasten
 Tara	Tara-Taste	 Bonstorno	Bonstorno-Taste
 TM	Taramanual-Taste	 Bonwieder.	Bonwiederholung
 WBon	Warenbon-Taste	 Inventur	Inventur-Taste
 VBon	Vorbestellbon-Taste	 Nullstellen	Nullstell-Taste
 KN	Korbnummer-Taste		zurück-Taste
 Abteilung	Abteilungs-Taste	 Festgewicht	Festgewicht-Taste
 #	Taste für freie Eingaben	 Warengr.	Warengruppe-Taste
 Rückgeld	Rückgeld-Taste	 Auf/Ab.	Auf-/Abschlag-Taste

Kasse

Kassenfunktionen

Kasse anwählen

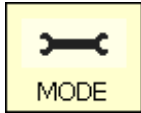

- Mode-Taste drücken

Bitte auswählen:

Kasse	Datenpflege/ Konfiguration	
Verpacken	Berichte	
	Artikelpflege	
	Preset Konfiguration	Zurück



- Taste KASSE drücken

Kassenfunktionen

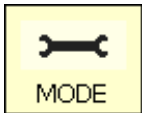

- Mode-Taste drücken

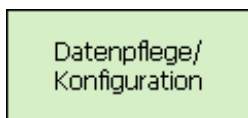

- Taste drücken

<Default>

<Default>

--- Anmeldung
 ⊕ Verkaufsmodi
 --- Gerätestatus

①

- Taste drücken

<Default>\Anmeldung

1

<Default>

--- Anmeldung
 ⊕ Verkaufsmodi
 --- Gerätestatus

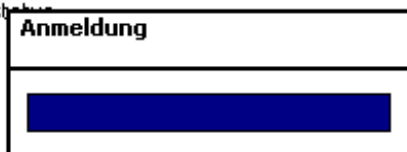

⑦ ⊛

- Taste 7 und * drücken

⑦ ①

- Taste 7 und 1 drücken

☞ Codenummer eingeben, und mit der ⊛ - Taste, bestätigen.

<Code 7>\Kasse\Kassenfunktionen

71

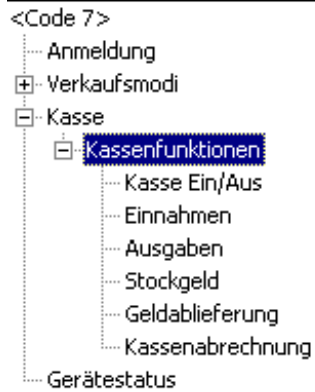

**Kassenfunktionen****Kasse Ein/Aus****Einnahmen****Ausgaben****Stockgeld****Ablieferung****Kassenabrechnung**

- Kasse EIN/AUS
- Einnahmen ohne Warenfluß
- Entnahmen aus der Kasse
- Wechselgeld in der Kasse
- Abschöpfung aus Kasse
- Geldabrechnung dieser Kasse

Kasse Ein/Aus

FRAGE	711
Kasse ausschalten? [MODE][*]	

 Menü-Nummer **711**

  Taste = Kassenstatus beibehalten



 - Taste = Kasse ein/aus

Einnahmen

...Kasse\Kassenfunktionen\Einnahmen	712
Einnahmen:	
0.00	€

 Menü-Nummer **712**

 Eingabe der außergewöhnlichen Einnahme.

 Bestätigung der Eingabe mit der  - Taste, Ausdruck eines Beleges.

Ausgaben

...Kasse\Kassenfunktionen\Ausgaben 713

Ausgaben:

0.00 €

☞ Menü-Nummer **713**

☞ Eingabe der außergewöhnlichen Ausgabe.

☞ Bestätigung der Eingabe mit der  - Taste, Ausdruck eines Beleges.

Stockgeld

...Kasse\Kassenfunktionen\Stockgeld 714

Stockgeld:

0.00 €

☞ Menü-Nummer **714**

☞ Eingabe des Stockgeldes.

☞ Bestätigung der Eingabe mit der  - Taste, Ausdruck eines Beleges.

Geldablieferung

Geldablieferung 715

Daten 1

0	Euro	0.00 €
1	US Dollar	0.00 USD

☞ Menü-Nummer **715**

☞ Eingabe des abgeschöpften Bargeldes.

☞ Bestätigung der Eingabe mit der  - Taste, Ausdruck eines Beleges.

Kassenabrechnung

FRAGE	716
Sind alle Stornos durchgeführt? [MODE][*]	

 Menü-Nummer **716**

  Taste = zurück

 Taste = bestätigen



FRAGE	716
Ist genug Papier im Drucker? [MODE][*]	

  Taste = zurück

 Taste = bestätigen

Kassenabrechnung			
Ist-Eingabe			
0	Euro	<input type="text" value="0.00"/>	€
1	US Dollar	<input type="text" value="0.00"/>	USD
99	EC	<input type="text" value="0.00"/>	EC

 Eingabe des gezahlten Bargeldbestandes für jedes angelegte Zahlungsmittel.

 Bestätigung der Eingabe mit der  - Taste.

FRAGE
Sind alle Beträge korrekt ? [MODE][*]

  Taste = zurück

 Taste = bestätigen

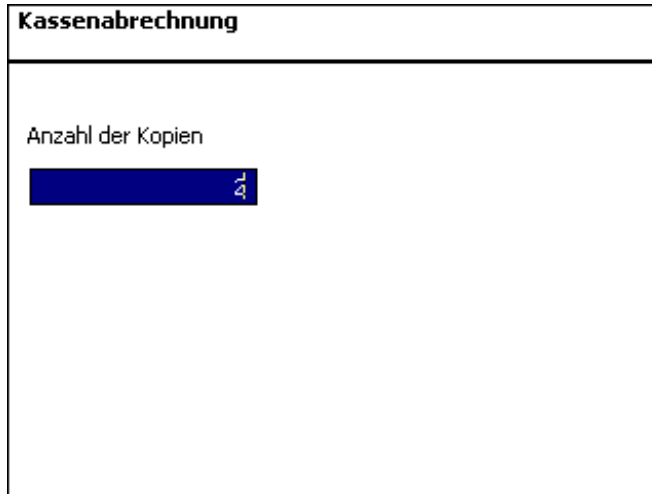

☞ Eingabe der Kopien der Kassenabrechnung.

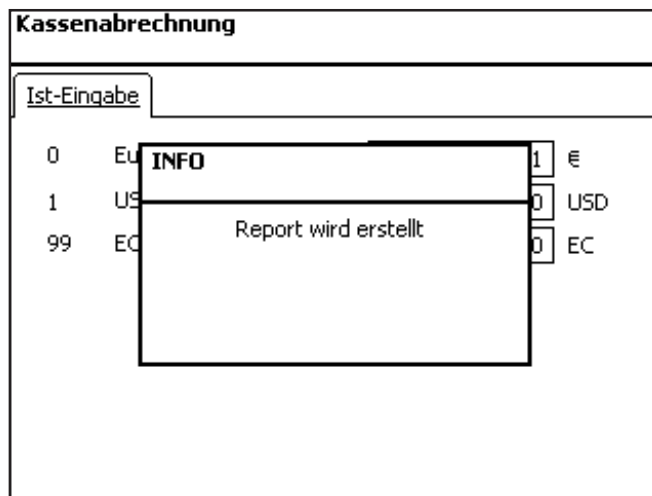

☞ Bestätigung der Eingabe mit der  - Taste.

Abdruck der Kassenabrechnung.
Löschung der Geldwirtschaft dieser Kasse.

☞ Abdruck der Kassenabrechnung. Löschung der Geldwirtschaft dieser Kasse.

Kasse

Kassenbericht

Kassenberichte

Endumsätze

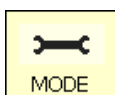

- Mode-Taste drücken

☞ Menü-Nummer **7212**

Kassenberichte

- Taste drücken

☞ Menü wird angezeigt.



- 2 x Taste 7 und * drücken

☞ Codenummer eingeben, und mit der - Taste, bestätigen.

...Kassenbericht\Endumsätze		7212
Umsatzebenen		
Umsatzebene:		
	1	

☞ Eingabe der Umsatzebenen.

☞ Bestätigung der Eingabe mit der - Taste.

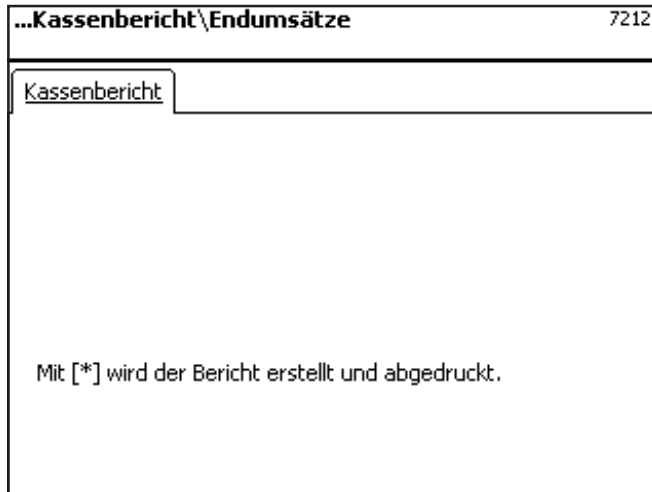

☞ Bestätigung mit der  - Taste.

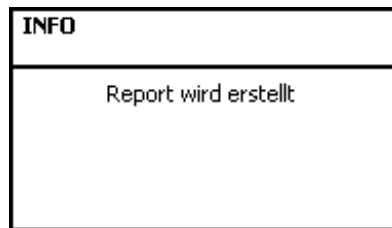

☞ Endumsatzbericht wird ausgedruckt.

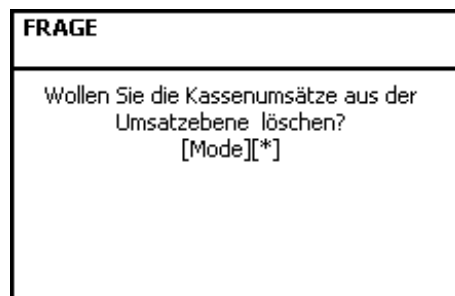

☞  Taste = zurück ohne Löschung

☞ Bestätigung mit der  - Taste.

Löschen bedeutet, dass alle Geldwirtschaftsspeicher dieser Umsatzenbene gelöscht werden, außer dem GRAND TOTAL Speicher.

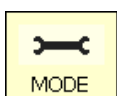

- Mode-Taste drücken

☞ Zurück in den Menüs

Zwischenumsätze



Menü-Nummer **7211**

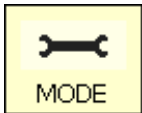

- Mode-Taste drücken

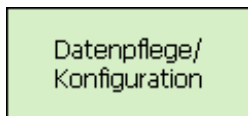

- Taste drücken

<Default>

<Default>

- ... Anmeldung
- + Verkaufsmodi
- ... Gerätestatus

①

- Taste drücken

<Default>\Anmeldung

1

<Default>

- ... Anmeldung
- + Verkaufsmodi
- ... Gerätestatus

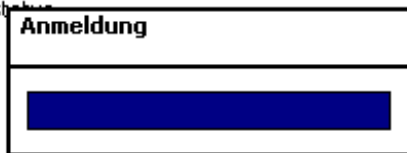

⑦⑦*

- 2 x Taste 7 und * drücken

⑦②①①

- Tasten drücken

*

- Taste drücken



Codenummer eingeben, und mit der * - Taste, bestätigen.

...Kassenbericht\Zwischenumsätze 7211

Umsatzebenen

Umsatzebene:

1

☞ Eingabe der Umsatzebenen.

☞ Bestätigung der Eingabe mit der  - Taste.

...Kassenbericht\Zwischenumsätze 7211

Kassenbericht

alle Kassen

von Kasse: bis Kasse:

Mit [*] wird der Bericht erstellt und abgedruckt.

☞ Alle Kassen oder Eingabe von/bis.

☞ Bestätigung der Eingabe mit der  - Taste.

INFO

Report wird erstellt

☞ Zwischenumsatzbericht wird ausgedruckt.

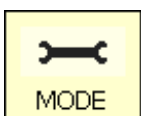

- Mode-Taste drücken

☞ Zurück in den Menüs

Einstieg in das Menü

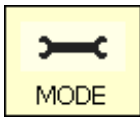

Datenpflege/
Konfiguration

① ⑦ ⑦ * ⑦ ② ② *

Kassenbestand

☞ Menü-Nummer **722**



- Taste drücken

722

...Kasse\Kassenberichte\Kassenbestand

Kassenbestand

alle Kassen

von Kasse: bis Kasse:

Mit [*] wird der Bericht erstellt und abgedruckt.

☞ Alle Kassen oder Eingabe von/bis.

☞ Bestätigung der Eingabe mit der * - Taste.

722

...Kasse\Kassenberichte\Kassenbestand

Kassenbestand

alle Kassen

Mit [*] wird der Bericht erstellt und abgedruckt.

☞ Bestätigung mit der * - Taste.

INFO

Report wird erstellt

☞ Kassenbestand wird ausgedruckt.



- Mode-Taste drücken

Einstieg in das Menü

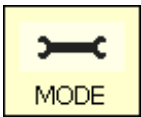

Datenpflege/
Konfiguration

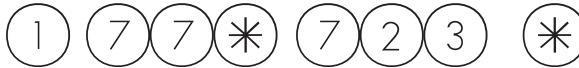

Grand Total

☞ Menü-Nummer **723**



- Taste drücken

...Kasse\Kassenberichte\Grand Total 723

Grand Total

alle Kassen

von Kasse: bis Kasse:

Mit [*] wird der Bericht erstellt und abgedruckt.

☞ Alle Kassen oder Eingabe von/bis.

☞ Bestätigung der Eingabe mit der - Taste.

...Kasse\Kassenberichte\Grand Total 723

Grand Total

alle Kassen

Mit [*] wird der Bericht erstellt und abgedruckt.

☞ Bestätigung mit der - Taste.

INFO

Report wird erstellt

☞ Grand Total wird ausgedruckt.



- Mode-Taste drücken

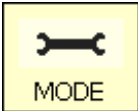

Datenpflege/
Konfiguration

1 7 7 * 7 2 4 *

Warenbons

☞ Menü-Nummer **724**

* • Taste drücken

Warenbons listen

Warenbons löschen

Warenbons listen

☞ Auswahl mit der

→ - Taste, .

* • Taste drücken

...Kasse\Kassenberichte\Warenbons 724

Listen Löschen

Mit [*] wird der Bericht erstellt und abgedruckt.

☞ Ausdruck der Liste mit der * - Taste, .

Warenbons löschen

* • Taste drücken

...Kasse\Kassenberichte\Warenbons 724

Listen Löschen

■ alle Warenbons

Warenbonnr.

☞ Eingabe der zu-
löschenden Warenbons.

☞ Ausdruck der Liste mit der * - Taste, .

FRAGE

Warenbons löschen?
[Mode] [*]

☞ Bestätigung der Eingabe mit der * - Taste.
Löschen bedeutet, dass alle Warenwirtschaftsspeicher korrigiert werden.

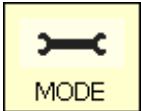

Datenpflege/
Konfiguration

1 7 7 * 7 2 5 *

Vorbestellbons

☞ Menü-Nummer **725**

☞ Taste drücken

Vorbestellbons listen

Vorbestellbons löschen

Vorbestellbons listen

☞ Auswahl mit der

☞ - Taste, .

☞ Taste drücken

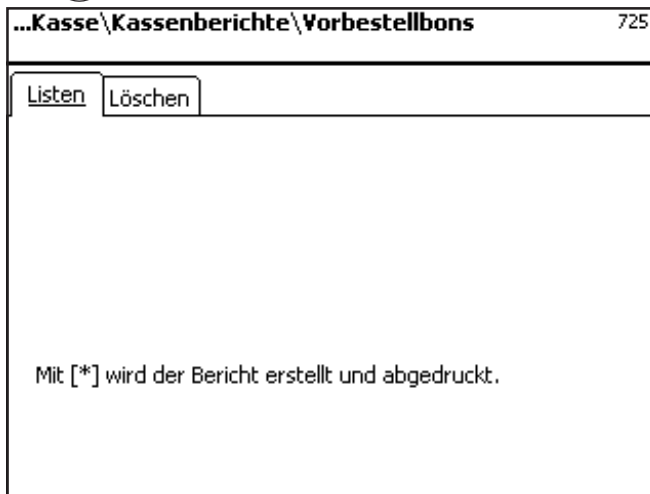

☞ Anzeige aller noch nicht abgerechneten Vorbestellungen

☞ Ausdruck der Liste mit der ☞ - Taste, .

Vorbestellbons löschen

☞ Taste drücken



☞ Eingabe der zu löschenden Vorbestellbons.

☞ Ausdruck der Liste mit der ☞ - Taste, .

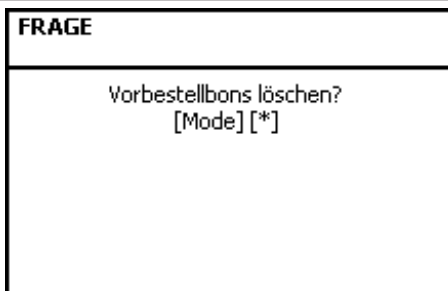

☞ Bestätigung der Eingabe mit der ☞ - Taste. Löschen bedeutet, dass alle Warenwirtschaftsspeicher korrigiert werden.

Kasse

Vorbestellungen

Vorbestellung eröffnen; VB-Nummer automatisch



- Buchungen auf ihre Verkäufertaste buchen
 - Vorbestelltaste drücken
 - Ihre Verkäufertaste
- ☞ Vorbestellbon, zur Kennzeichnung der vorbestellten Ware, wird ausgedruckt.

☞ Es wird automatisch eine Vorbestellungsnummer vom Gerät vorgeschlagen.

Vorbestellung eröffnen; VB-Nummer manuell



- Buchungen auf ihre Verkäufertaste buchen
- Vorbestelltaste drücken
- Mit Zifferntasten neue KN-Nr. eingeben
- Ihre Verkäufertaste

☞ Vorbestellbon, zur Kennzeichnung der vorbestellten Ware wird ausgedruckt.

☞ Bei Kundennummer belegt, neue Nummer eingeben.

Vorbestellung eröffnen; mit Anzahlung



- Vorbestelltaste drücken
- Ihre Verkäufertaste
- Zahlungsbetrag eingeben.
- Ihre Verkäufertaste

☞ Vorbestellbon, zur Kennzeichnung der vorbestellten Ware, und ein Kundenbeleg mit der Anzahlung wird ausgedruckt.

☞ Es wird automatisch eine Vorbestellungsnummer vom Gerät vorgeschlagen.

Vorbestellung bearbeiten; VB-Nummer automatisch



- Buchungen auf ihre Verkäufertaste buchen
- Vorbestelltaste drücken
- Ihre Verkäufertaste

☞ Vorbestellungsnummer wird vom Gerät vorgegeben.
☞ Ein Vorbestellbon mit den erzeugten Buchungen wird ausgedruckt.
Talon wenn konfiguriert.

Vorbestellung bearbeiten; VB-Nummer manuell

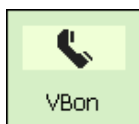

- Buchungen auf ihre Verkäufertaste buchen
- Vorbestelltaste drücken
- Mit Zifferntasten VB-Nr. eingeben
- Ihre Verkäufertaste

☞ Bekannte VB-Nr.

☞ Ein Vorbestellbon mit den erzeugten Buchungen wird ausgedruckt.
Talon wenn konfiguriert.

☞ Auf diese Weise können noch zusätzliche Buchungen auf eine Vorbestellung gebucht werden.

Vorbestellung stornieren

☞ Vorbestellbons können nur im Menüpunkt **"Auswertung / Bon-Storno"** mit der Bonnummer storniert werden (NICHT MIT DER VORBESTELLNUMMER).
Zugang nur mit Codenummer.

Kasse

Warenbon

Warenbon; WB-Nummer automatisch



- Buchungen auf ihre Verkäufertaste buchen
- Warenbontaste drücken
- Ihre Verkäufertaste

 Es wird automatisch eine Warenbonnummer vom Gerät vorgeschlagen.

 Warenbon wird ausgedruckt.

Warenbon; WB-Nummer manuell



- Buchungen auf ihre Verkäufertaste buchen
- Warenbontaste drücken
- Mit Zifferntasten neue WB-Nr. eingeben
- Ihre Verkäufertaste

 Bekannte VB-Nr.

 Warenbon wird ausgedruckt.

 Auf diese Weise können noch zusätzliche Buchungen auf einen Warenbon gebucht werden.

Warenbon stornieren



Warenbons können nur im Menüpunkt **"Auswertung / Bon-Storno"** mit der Bonnummer storniert werden (NICHT MIT DER WARENBONNUMMER).
Zugang nur mit Codenummer.

Kasse

Kassenbon

Kassenbon erstellen



- Buchungen auf ihre Verkäufertaste buchen



- Kundensummen-Taste drücken

- Pfeil-nach-unten Taste

 Bei mehr als 2 angelegten Verkäufertasten, wählen sie bitte ihren Bon aus.



- Ihre Verkäufertaste

 Kassenbon wird ausgedruckt.

Kassenbon Zwischensumme; anzeigen und abdrucken



- Buchungen auf ihre Verkäufertaste buchen

- Pfeil-nach-unten Taste

 Zwischensummen aller belegten Verkäufer werden angezeigt.



- Ihre Verkäufertaste

 Zwischensumme ihrer Verkäufertaste wird angezeigt.



- Ihre Verkäufertaste

 Zwischensumme ihrer Verkäufertaste wird übernommen.

- Zusätzliche Buchungen



- Kundensummen-Taste drücken



- Ihre Verkäufertaste

 Kassenbon wird ausgedruckt.

Vorbestellbon abrechnen



- Kundennummertaste drücken



- Mit Zifferntasten VB-Nr. eingeben

Nummer der abzurechnenden Vorbestellung.



- Ihre Verkäufertaste

Bediener, Posten und Betrag des Vorbestellbons werden angezeigt.



- Kundensummen-Taste drücken



- Ihre Verkäufertaste

Summe des Kassensbons wird angezeigt/gedruckt.

Warenbon abrechnen



- Kundennummertaste drücken



- Mit Zifferntasten WB-Nr. eingeben

Nummer des abzurechnenden Warenbons.



- Ihre Verkäufertaste

Bediener, Posten und Betrag des Warenbons werden angezeigt.



- Kundensummen-Taste drücken



- Ihre Verkäufertaste

Summe des Kassensbons wird angezeigt/gedruckt.

Kassenbon abrechnen; mit Rückgeld



- Buchungen auf ihre Verkäufertaste buchen

- Rückgeldtaste

- Ihre Verkäufertaste

 Bediener, Posten und Betrag des Kassenbons werden angezeigt.

- Mit Zifferntasten Kundengeld eingeben.

- Rückgeldtaste

 Kassenbon wird ausgedruckt.

 Wenn der Rückgeldzwang konfiguriert ist, wird bei der Kassenbonerstellung automatisch die Rückgeldrechnung verlangt.

Kassenbon Wiederholung; keine Wiedereröffnung möglich



- Kundensummentaste

- freie Eingabe Taste

 Mit Bediener, Posten, Betrag und Bonnummer,

- letzter erstellter Bon wird angezeigt

oder



- Bonnummer eingeben

- ausgewählter Bon wird angezeigt



- Abdruck des ausgewählten Kassenbons

Kasse

Auf-Abschlag

Kassenbon abrechnen; mit Auf-Abschlag (Total)

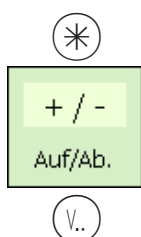

- Buchungen auf ihre Verkäufertaste buchen
- Kundensummen-Taste drücken
- Festtaste für Auf-/Abschlag
- Ihre Verkäufertaste

☞ Auf-/Abschlag auswählen, der gewährt werden soll.
☞ Total und Gegeben wird angezeigt.

☞ Kassenbon mit geändertem Betrag wird ausgedruckt.

oder

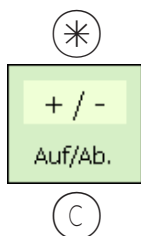

- Buchungen auf ihre Verkäufertaste buchen
- Kundensummen-Taste drücken
- Festtaste für Auf-/Abschlag
- Lösch - Taste

☞ Auf-/Abschlag auswählen, der gewährt werden soll.
☞ %-Anzeige löschen, und neuen Wert eingeben.



- Ihre Verkäufertaste

☞ Kassenbon mit geändertem Betrag wird ausgedruckt.

**Kassenbon abrechnen;
mit Auf-/Abschlag (Buchung)**



oder

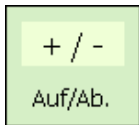
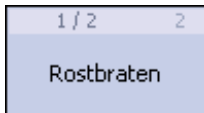

- Wägegut auf die Wägeplatte legen  nur bei Wäge-Plu

- Plu-Nummer eingeben

- Plu-Direkttaste

- Festtaste für Auf-/Abschlag  Auf-/Abschlag auswählen, der gewährt werden soll.



- Ihre Verkäufertaste  Buchung mit geändertem Betrag erfolgt.
- Weitere Buchungen



- Kundensummen-Taste drücken



- Ihre Verkäufertaste  Kassenbon wird ausgedruckt.

Kasse

Zahlungsmittel

Kassenbon abrechnen; mit Zahlungsmittel

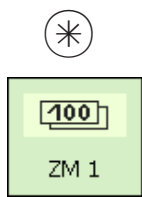

- Buchungen auf ihre Verkäufertaste buchen

- Kundensummen-Taste drücken

- Festtaste für Zahlungsmittel

- Ihre Verkäufertaste

- Ihre Verkäufertaste

 Zahlungsmittel mit dem der Kunde bezahlt, (z.B. Franc oder Dollar).

 Total und Gegeben wird in der Fremdwährung angezeigt.

 Kassenbon wird ausgedruckt.

Kassenbon abrechnen; mit Zahlungsmittelsplitting

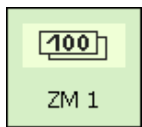
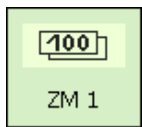

- Buchungen auf ihre Verkäufertaste buchen
- Festtaste für Zahlungsmittel 1 Zahlungsmittel 1, (z.B. Franc).
- Ihre Verkäufertaste Total und Gegeben wird in Fremdwährung angezeigt.
- Mit Zifferntasten Kundengeld eingeben.
- Ihre Verkäufertaste Anzeige des Restbetrages.
- Festtaste für Zahlungsmittel 2 Zahlungsmittel 2, (z.B. Dollar).
- Mit Zifferntasten Kundengeld eingeben.
- Ihre Verkäufertaste Anzeige des Restbetrages
- Kundensummen-Taste drücken Total und Gegeben wird in Euro angezeigt.
- Mit Zifferntasten restliches Kundengeld eingeben. restliches Kundengeld in Euro eingeben.
- Ihre Verkäufertaste Kassenbon wird ausgedruckt.

Kassenbon abrechnen; mit Zahlungsmittel, Auf-/Abschlag, Rückgeld

oder



① ③ ②

Ⓥ..

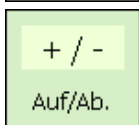
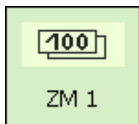

Ⓥ..

① ③ ②

Ⓥ..

- Buchungen auf ihre Verkäufertaste buchen
- Kundennummertaste drücken
- Mit Zifferntasten WB-Nr. eingeben ☞ Nummer des abzurechnenden Warenbons.
- Ihre Verkäufertaste ☞ Daten des Warenbons werden angezeigt.
- Festtaste für Zahlungsmittel ☞ Total und Gegeben wird in Fremdwährung angezeigt.
- Festtaste für Auf-/Abschlag ☞ Auf-/Abschlag wird angezeigt.
- Ihre Verkäufertaste ☞ Total und Gegeben wird angezeigt.
- Mit Zifferntasten Kundengeld eingeben. ☞ Fremdwährung
- Ihre Verkäufertaste ☞ Kassenbon wird ausgedruckt.

Kasse

Naturalrabatt

Kassenbon; mit Naturalrabatt

NR

- Buchungen auf ihre Verkäufertaste buchen

V..

- Festtaste für Naturalrabatt

↑ oder ↓

- Ihre Verkäufertaste

☞ Verkäufer der den Naturalrabatt gewährt.

NR

- Mit den Pfeil-Tasten

☞ Buchung auswählen, auf die der Naturalrabatt gewährt wird.

- Festtaste für Naturalrabatt

☞ Ausgewählte Buchung wird mit NR gekennzeichnet, Betrag der Buchung wird auf Null gesetzt.

*

- Kundensummen-Taste drücken

V..

- Ihre Verkäufertaste

☞ Bon mit geändertem Betrag wird ausgedruckt. Naturalrabatt ist jetzt eine Minusbuchung.

Kasse

Kassenbonstorno



Kassenbonstorno:

Die Stornierung eines Kassenbons ist nur an dem Gerät möglich, an dem er erstellt wurde. Das Datum des Kassenbons muss aktueller sein, als das des letzten Kassenabschlusses.

Kassenbon stornieren



- Storno-Taste drücken



Bonstorno

Bonnummer:	<input type="text" value="0"/>
Bondatum:	11 . 11 . 2010

Code



- Bon-Nummer eingeben
- Stern-Taste drücken

Hand cursor icon Nummer des Bons den Sie stornieren wollen.



Bonstorno

Bonnummer:	2	
Bondatum:	11 . 11 . 2010	
#2	11.11.2010	11:39:50
Abteilung: 1	Gerät: 1	V1
Total	2 Posten	3.98

Code



- Storno-Taste drücken

Hand cursor icon Anzeige des Bons; Meldungen:

Bon wird storniert

Bon ist storniert

Abdruck des stornierten Bons.



Nächsten Bon stornieren, oder mit der

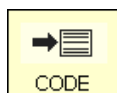

-Taste zurück in den Bedienmode.

Vorverpackung



Vorverpackung:

Im Vorverpackungs-Mode können Etiketten für die Artikelauszeichnung erstellt werden.
Die Abdruckauslösung kann manuell oder automatisch angewählt werden.

VV- Mode anwählen

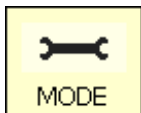

- Mode-Taste drücken

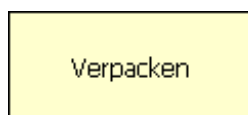
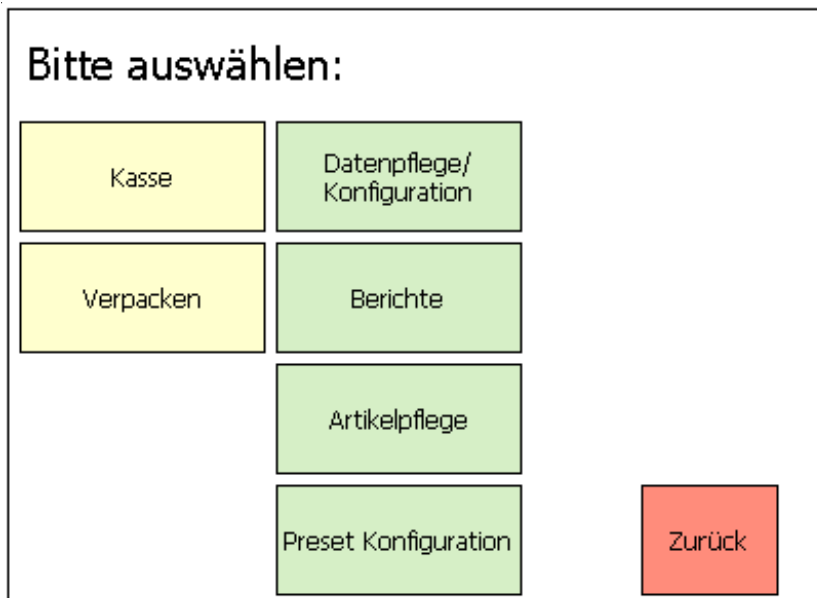

- Taste VERPACKEN drücken

Bedienungsart anwählen

0 oder 1

- auswählen











 0 = automatische Auslösung des Abdruckes;
1 = manuelle Auslösung des Abdruckes mit der V1 - Taste.





*

- Taste drücken

Auswahl bestätigen.

Der Vorverpackungsmodus

 <div style="border: 1px solid black; padding: 2px;"> Min 40 g </div> <div style="font-size: 2em; font-weight: bold;">0.178 kg</div>		<div style="border: 1px solid black; padding: 2px;"> 0.00 €/kg </div> <div style="border: 1px solid black; padding: 2px;"> 0.00 € </div>		<div style="border: 1px solid black; padding: 2px;">  Vorschub </div>		<div style="border: 1px solid black; padding: 2px;">  FIX </div>		<div style="border: 1px solid black; padding: 2px;"> A - Z Suche </div>		<div style="border: 1px solid black; padding: 2px;">  ST </div>		<div style="border: 1px solid black; padding: 2px;">  Bonstorno </div>	
<div style="border: 1px solid black; padding: 2px;"> T Tara </div>		<div style="border: 1px solid black; padding: 2px;"> PT TM </div>		<div style="border: 1px solid black; padding: 2px;"> > 0 < Nullstellen </div>		<div style="border: 1px solid black; padding: 2px;"> II Zweitpreis </div>		<div style="border: 1px solid black; padding: 2px;">  Etiketten </div>					
<div style="border: 1px solid black; padding: 2px;">  Abteilung </div>		<div style="border: 1px solid black; padding: 2px;"> # # </div>		<div style="border: 1px solid black; padding: 2px;">  Umverpack. </div>									
<div style="border: 1px solid black; padding: 2px;">  </div>		<div style="border: 1px solid black; padding: 2px;">  </div>											
<div style="border: 1px solid black; padding: 2px;">  26.02.2009 07:35:51 </div>													

1	2	3	4		 MODE	 CODE	 INFO	 X
5	6	7	8		7	8	9	-
9	10	11	12	PLU I	4	5	6	+
13	14	15	16	PLU II	1	2	3	
17	18	19	20	PLU III	0	00	C	



Etikettenlayout-Taste



Umverpackungsmodus



Blätter-Taste (nach oben)



Blätter-Taste (nach unten)

Bedienung

① ② ③

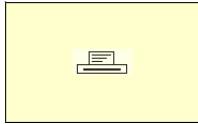

- Plu-Nummer eingeben

☞ nur bei Wäge-Plu;
weitere Möglichkeiten siehe
Seiten 20ff.

- Wägegut auf die Wägeplatte legen
- Abdrucktaste drücken
- weitere Auszeichnungen

☞ nur bei Wäge-Plu

Bei manueller Auslösung;
bei automatischer Auslösung
erfolgt der Abdruck bei Still-
stand der Waage.

☞ Im automatischen Abdruck-Mode muss für den Abdruck einer Stück-PLU, oder bei einer manuellen Preiseingabe, mit der Abdruck-Taste das Etikett angefordert werden.

Stückartikel

(Mehrfachauszeichnung)

① ② ③

✱

- Plu-Nummer eingeben

☞ oder PLU-Direkttaste,
weitere Möglichkeiten siehe
Seiten 20ff.
bestätigen

- Stern-Taste

Rostbraten	
Fleisch / Wurst	Trägerfolie: Nein
Abteilung: 1	0 1 ✱
PLU-Nr.: 2	

0 = Trägerfolie; 1 = Etiketten

①

- Etiketten

✱

- Stern-Taste

bestätigen

Rostbraten	
Fleisch / Wurst	Etiketten: 7
Abteilung: 1	✱
PLU-Nr.: 2	

⑦

- Anzahl der Etiketten eingeben

z.B.: 7 Etiketten des gewähl-
ten Stückartikels abdrucken.

✱

- Stern-Taste

Abdruck der gewählten An-
zahl Etiketten.

Etikettenlayout-Taste

☞ Mit der Etikettenlayout-Taste können Sie ein anderes Etikettenlayout anwählen, z.B. für kürzere Etiketten, wenn Sie weniger Informationen auf den Etiketten benötigen oder kurzzeitig Endlosetiketten, für variable Etikettenlängen.

Voraussetzungen: Etikettenlayout-Taste konfiguriert; **Menüpunkt 833 Tastaturkonfiguration**
Etikettenlayout angelegt; **Menüpunkt 8312 Etikettenlayout (Name#1.xml)**



Etiketten

- Etikettenlayout-Taste

☞ Wechseln durch mehrmaliges Drücken.

Symbol für
Etiketten-
layout

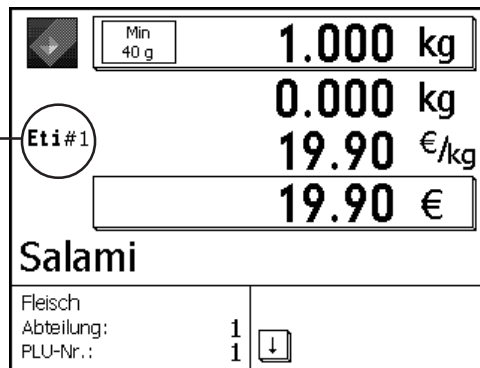

① ② ③

- Plu-Nummer eingeben
- Wägegut auf die Wägeplatte legen
- Abdrucktaste drücken
- weitere Auszeichnungen

☞ Bei manueller Auslösung.



Datums-Taste

☞ Mit der Datums-Taste können Sie die verschiedenen Daten (Abpack-, Verkaufs- oder Haltbarkeitsdatum) für die nächste Auszeichnung ändern.

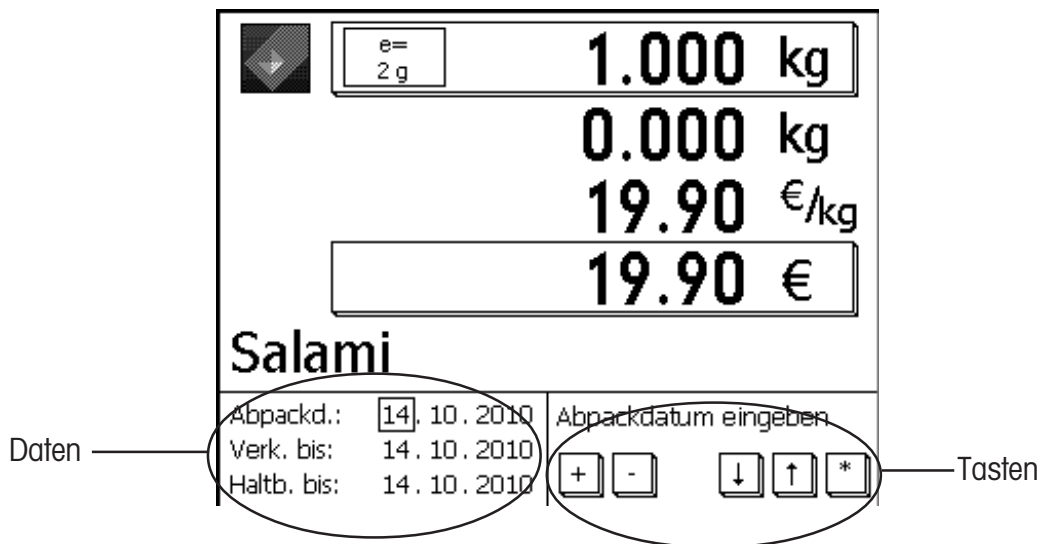

① ② ③



- Plu-Nummer eingeben ☞ oder Handeingabe.
- Wägegut auf die Wägeplatte legen ☞ nur bei Wäge-Plu
- Datums-Taste ☞ Datum ändern. Änderung gilt nur für diese eine Auszeichnung.
- Datum auswählen, ändern
- Stern-Taste drücken ☞ Änderungen bestätigen
- Abdrucktaste drücken Manuelle Auslösung, wenn angewählt. Etikett wird abgedruckt

Umverpackung

☞ Mit der Umverpackungs-Taste können Sie ausgezeichnete Ware mit einem neuen Etikett versehen (Etikett verschmutzt oder Etikett nicht mehr lesbar), der Umsatz wird in diesem Fall nicht gespeichert.



- Umverpackungs-Taste

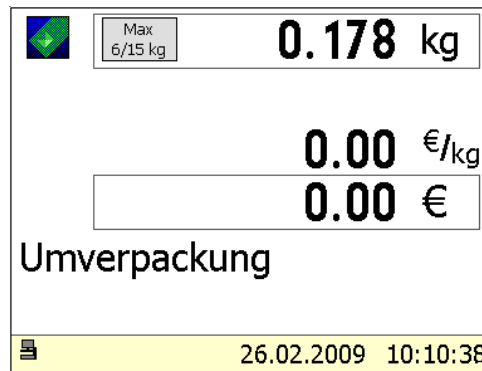

① ② ③



- Plu-Nummer eingeben
- Wägegut auf die Wägeplatte legen
- Abdrucktaste drücken
- weitere Auszeichnungen

☞ Bei manueller Auslösung.

VV- Mode verlassen

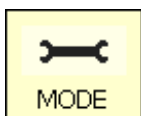

- Mode-Taste drücken

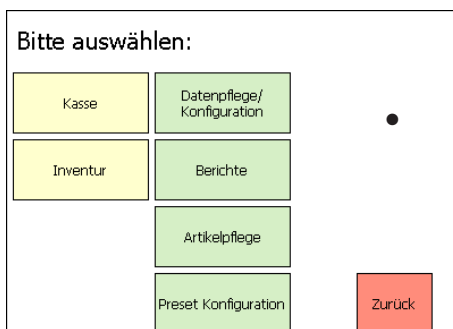

- Mode auswählen

INVENTUR



INVENTUR:

Bestandsaufnahme der Artikel die in der Theke vorhanden sind (Rückverwiegungen). Die Buchung eines Artikels wird automatisch auf dem mitlaufenden Inventurbericht dokumentiert. Der Abdruck des Inventurberichtes ist mit "INVENTUR" gekennzeichnet.

Die Inventur kann über die Mode-Umschaltung (Anwahl eines anderen Modes) jederzeit unterbrochen und wieder aufgenommen werden (eigener Summenspeicher).

Ausstieg aus dem Inventur-Mode über die MODE - Taste, Anwahl des Bedien- oder VV-Modes.

Inventur- Mode anwählen

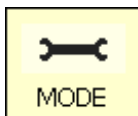

- Mode-Taste drücken

Bitte auswählen:

Verpacken	Datenpflege/ Konfiguration	Kassenabrechnung
Inventur	Berichte	Kassenberichte
	Artikelpflege	
	Preset Konfiguration	Zurück

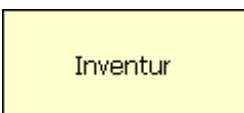

- Inventur-Taste drücken

Der Inventurmode

	Min 40 g	0.178 kg			A - Z		ST		
		0.00 €/kg	T	PT	> 0 <	II			
		0.00 €	Tara	TM	Nullstellen	Zweitpreis			
Inventur				#	#				
		24.02.2009 10:08:18							
1/1 1	1/2 2	1/4 3	1/4 4				X		
Hackfleisch-Rind aus eigener Produktion	Rostbraten	Rinder-Hüfte	Rinder-Hüfte	7	8	9	-		
2/1 5	2/2 6	2/3 7	2/4 8	4	5	6	+		
Edamer aus Holland	Leerdamer	Bergkäse	Gouda	PLU I	1	2	3		
2/5 9	10	11	12	PLU II	0	00	C	*	
Carne de Vitela				PLU III					

	Min 40 g	0.178 kg			A - Z							
		99.99 €/kg	T	PT								
		17.80 €	Tara	TM								
Hackfleisch-Rind				#	WG	G						
					Wareng.	Festgewicht						
										X		
									7	8	9	-
									4	5	6	+
									1	2	3	
									0	00	C	*

--

Inventurbuchungen

Inventurablauf

① ② ③



- Plu-Nummer eingeben

 Bedienung wie im Abverkaufsmode

- Wägegut auf die Wägeplatte legen

- Inventurtaste drücken

 Buchen

- weitere Buchungen

- Taste drücken

 Summe wird angezeigt

- Inventurtaste drücken

 Bon mit der Kennzeichnung INVENTUR wird ausgedruckt.

 Bedienung wie im Abverkaufsmode

NonSalesMode

Einstieg

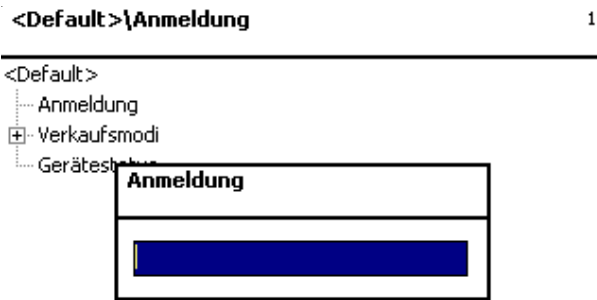
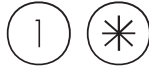
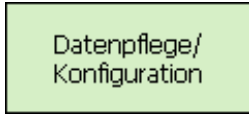
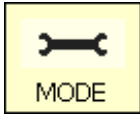

☞ Codenummer über die Tastatur eingeben.



☞ Codenummer bestätigen



↑ oder ↓ Taste

• Pfeil nach oben/unten

☞ Menüpunkt auswählen.

Navigation in den Menü's

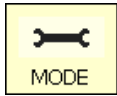

- Mode-Taste - Ein- bzw. Ausstieg Menue.



- Pfeil nach oben/unten - Menüpunkt anwählen.



- Pfeil nach links/rechts - Auswahlmöglichkeiten anzeigen



- Stern-Taste - Auswählen/Eingabe übernehmen

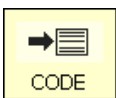

- Taste

- Code-Taste - Wechsel zwischen den Registerkarten

Schnelleinstieg in ein Menü



Hinweis:

Jedes Menü hat eine eigene Nummer. Um in das gewünschte Menue einzusteigen, müssen Sie nach der Anmeldung nur die Nummer diese Menues eingeben.



- Zifferneingabe 4 1 1



Datenpflege/Artikel anlegen ändern, listen, löschen

Code-Funktionen



Hinweis:

Funktionen die mit der Code-Taste eingeleitet werden können.

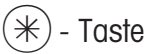
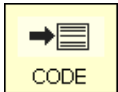

- Code-Taste - Anzeige der Code-Funktionen
- Pfeil nach oben/unten - Menüpunkt auswählen
- Stern-Taste - Auswahl übernehmen

oder im Wägemode die entsprechende Tastenfolge drücken.

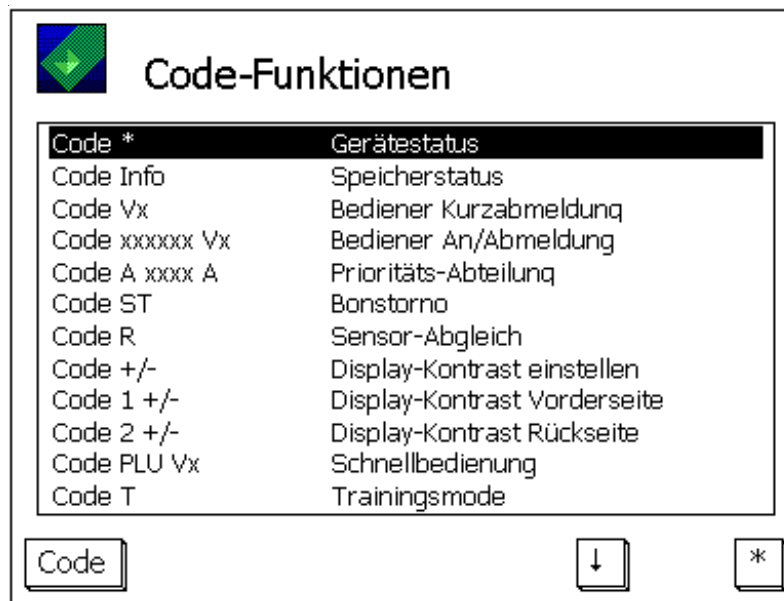

NonSalesMode (- Datenpflege)

Artikel (411)

anlegen, listen, löschen

Schnelleinstieg mit 411;

In diesem Fenster geben Sie die Grunddaten eines Artikels ein, oder Sie können die Daten eines vorhandenen Artikels ändern.

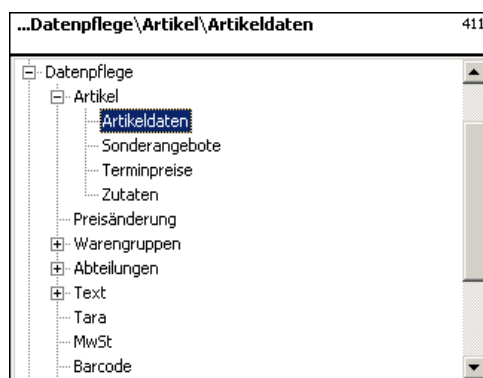
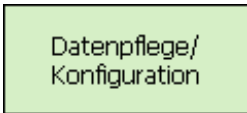
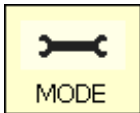

- Stern-Taste



bestätigen

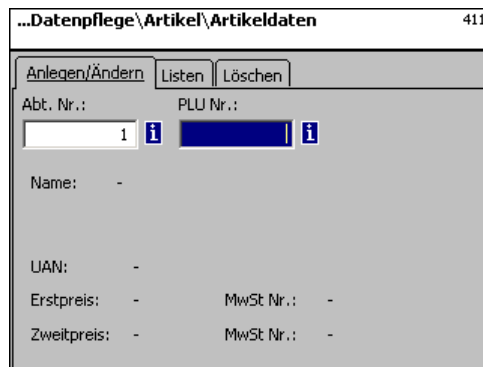

und/oder

- PLU-Nr. eingeben
- Taste-Pfeil nach links



PLU-Nr. des neuen Artikels.
Abteilungs-Nr. des neuen Artikels.

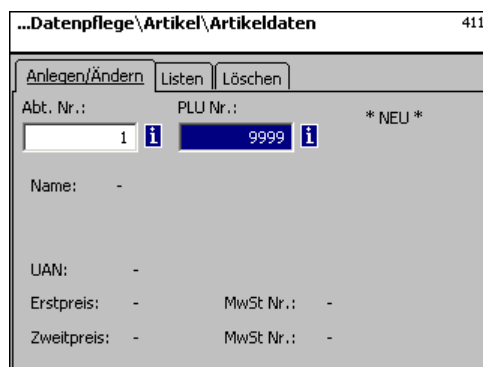

PLU-Nr. max. 6stellig
Abt.-Nr. max. 6stellig;

diese Angabe ist notwendig, wenn der neue Artikel an alle Waagen dieser Abteilung übertragen werden soll.



- Stern-Taste

☞ bestätigen

☞ Es erscheint ein leeres Eingabefeld.

Eingaben Karteireiter „Daten 1“:

Erstpreis : Verkaufspreis 1, dieser Preis wird für den Verkauf immer benötigt. Hinweis: Zu diesem Preis gehört der Mehrwertsteuersatz MWST 1 zur Berechnung des Mehrwertsteueranteils im Artikelumsatz. Jeder Artikel kann zwei Verkaufspreise haben, die über die Tastatur der Waage (Kasse) beim Verkauf angewählt werden können.

MwSt. Nr.: Mehrwertsteuer-Nr. für Preis 1. Hier wird die Mehrwertsteuer Nr. des Mehrwertsteuersatzes (z.B. 7%) eingegeben, der für diesen Artikel gelten soll. Es muss eine entsprechende Mehrwertsteuertabelle angelegt sein, die die gewünschte Mehrwertsteuer-Nr. mit dem dazugehörigen Mehrwertsteuersatz enthält, z.B. Nr.1=7% (siehe bei **Mehrwertsteuer**). Diese Eingabe ist nur notwendig, wenn der Mehrwertsteuerumsatzanteil benötigt wird.

UAN :Max. 13-stellig; werden weniger als 13 Stellen eingegeben, werden die fehlenden Stellen als führende Nullen vorangestellt. Die Eingabe ist nur erforderlich, wenn z.B. die Artikelnummer im EAN eines Vorverpackungsartikels verschlüsselt werden soll.

Zweitpreis : Verkaufspreis 2, dieser Preis wird nur benötigt, wenn mit mehreren Verkaufspreisen gearbeitet werden soll. Dies immer dann der Fall, wenn der gleiche Artikel mit mehreren Mehrwertsteuern im Umsatz zu berücksichtigen ist, z.B. ein Artikel als Lebensmittel und als Imbissartikel. Hinweis: Zu diesem Preis 2 gehört der Mehrwertsteuersatz MWST 2 zur Berechnung des Mehrwertsteueranteils im Artikelumsatz.

MwSt. Nr.: Mehrwertsteuer-Nr. für Preis 2. Hier wird die Mehrwertsteuernummer des Mehrwertsteuersatzes (z.B. 15%) eingegeben, der für diesen Artikel gelten soll. Es muss eine entsprechende Mehrwertsteuertabelle angelegt sein, die die gewünschte Mehrwertsteuernummer mit dem dazugehörigen Mehrwertsteuersatz enthält.

Wgrp Nr.: Warengruppe für diesen Artikel. Eingabe notwendig.

Tara Nr.: Hier wird die Tara Nummer des Tarawertes (z.B. 4 Gramm) eingegeben, der für diesen Artikel gelten soll. Es muss eine entsprechende Taratabelle angelegt sein, die die gewünschte Tara Nummer mit dem dazugehörigen Taragewicht enthält.

Name: Artikelbezeichnung mit max.100 Zeichen.



- Code-Taste

☞ Umschalten auf Karteireiter Daten 2.

Eingaben Karteireiter „Daten 2“:

Kurztext: Kurzform des Artikeltextes mit max. 20 Zeichen, Abdruck auf Bon und Etiketten wenn angelegt.

Einkaufspreis: Einkaufspreis des Artikels.

Kunden ID: Regalnummer bzw. Lagerplatz des Artikels.(SB-Mode)

Kompetenztextmode:

Auto: Kompetenztext erscheint in der Anzeige. Kompetenztext wird angezeigt und abgedruckt. Der Verkäufer bestimmt was mit dem Kompetenz-

Text-Nr.: Hier wird die Kompetenztext-Nr. eingegeben die für diesen Artikel gelten soll. Es muss eine entsprechende Kompetenztexttabelle (siehe **Kompetenztext**) angelegt sein, die die gewünschte Text-Nr. enthält.

PLU Typ:

Wägeartikel: Gewogener Artikel
Stückartikel:

Anwendung des Kompetenztextes:

Hackfleisch-Rind

Kennzeichen für einen PLU mit Kompetenztext

Anzeige mit der ☿ Pfeil-Taste, wenn jetzt gebucht wird, erfolgt der Abdruck des Kompetenztextes auf dem Kundenbon.



- Code-Taste

☞ Umschalten auf Karteireiter Daten 3.

Eingaben Karteireiter „Daten 3“:

Smiley: Information über den Verkaufswert des Artikels für das Unternehmen.

- ohne:** Die Smily-Funktion ist für diesen Artikel ausgeschaltet.
- lachend:** „Guter Artikel“ für das Unternehmen.
- weinend:** „Schlechter Artikel“ für das Unternehmen.

Preisüberschreibung erlaubt: Der Preis des an der Waage/Kasse aufgerufenen Artikels kann durch einen anderen Preis überschrieben werden (Artikel aufrufen, (#)-Taste und dann den neuen Preis eingeben).

Artikel gesperrt: kein Verkauf dieses Artikels, bis zur Freigabe.



- Code-Taste

Umschalten auf Karteireiter Etikett 1.

Eingaben Karteireiter „Etikett 1“:

Template: Angelegte Etikettenlayouts.

Liste Templates	
Templates	
uc3_std_47x102.xml	
uc3_std_47x43.xml	
uc3_std_47x62.xml	
uc3_std_47x81.xml	

Schriften: **TLU Font 1 .. 4:** Schriftart (01 .. 101) für die TLU-Zeilen 1 .. 4.
Zutaten Font: Schriftart (01 .. 101) für die abgedruckten Zutaten.

Texte: **Werbetext:** Werbetext der auf jedem Etikett abgedruckt wird.

Liste Texte	
Texttyp: Werbetext	
Text Nr.	Text
1	wir garantieren Ihnen beste Q...
2	Frische ist unsere Stärke

Firmertext: Firmertext der auf jedem Etikett abgedruckt wird.

Liste Texte	
Texttyp: Firmertext	
Text Nr.	Text
1	METTLER TOLEDO



- Stern-Taste

Auswählen bestätigen.



Wenn dieses Feld angezeigt wird, können Sie mit der - Taste die vorhandenen Informationen in Listenform anzeigen lassen und Ihre Auswahl treffen.



- Code-Taste

Umschalten auf Kartei-
reiter Etikett 2.

Datumstexte: **Abpackdatum:** Text auswählen.
Verkaufen bis: Text auswählen.
Haltbar bis: Text auswählen.

Liste Texte	
Texttyp: Datumstexte	
Text Nr.	Text
1	verbrauchen bis:
2	bei +7°C gekühlt
3	zu verbrauchen bis:

Datumsformat: **Abpackdatum:** siehe "Legende Datumsformat"
Verkaufen bis: siehe "Legende Datumsformat"
Haltbar bis: siehe "Legende Datumsformat"

Datumsoffset: **Verkaufen bis:** Abpackdatum + Anzahl Tage.
Haltbar bis: Abpackdatum + Anzahl Tage.

Barcode: Auswahl des Barcodes für den PLU.

Liste Barcodes		
Barcode...	Barcodetyp	Definition
1	EAN13	WWWWWWCBBBB

Festgewicht: Eines Stückartikels.



- Stern-Taste

Auswahlen bestätigen.

Artikel listen - Schnelleinstieg mit 411;

In diesem Fenster können Sie die Artikelliste einer ausgewählten Abteilung anschauen.

①

- Abteilungsnummer eingeben

⊛

- Stern-Taste



bestätigen

Plu Nr.	Name
1	Hackfleisch-Rind
2	Rostbraten
3	Rinderfilet
4	Rinder-Hüfte
5	Rinder-Keule
6	Unterschale

Details des selektierten Artikels:

UAN: 000000012345
 Preis 1: 99,99 MwSt Nr.: -
 Preis 2: 25,00 MwSt Nr.: -

↑ oder ↓ Taste

- Pfeil nach oben/unten



In der Liste blättern.

Artikel löschen- Schnelleinstieg mit 411;

In diesem Fenster können Sie einen Artikel löschen.



①

- PLU-Nr. eingeben

☞ PLU-Nr. des Artikels eingeben, den Sie löschen wollen.

und/oder ←

- Taste-Pfeil nach links

☞ Abteilungsnummer eingeben, wenn der PLU in einer anderen Abteilung vorhanden ist.

✳

- Stern-Taste

☞ Eingaben bestätigen.

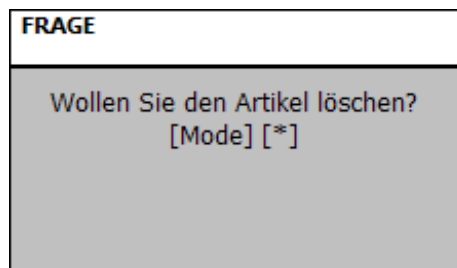

✳

- Stern-Taste

☞ Löschen bestätigen; der Artikel wird gelöscht.

oder

MODE

- Mode-Taste

☞ Abbrechen des Vorganges.

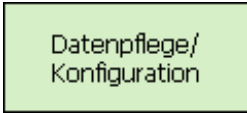
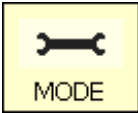

Sonderangebote (412)

anlegen/ändern, Artikel per Sonderangebot, löschen

Schnelleinstieg mit 412:

Hier können Artikelpreisänderungen in Sonderangebotsterminlisten zusammengefasst werden, diese Sonderangebote werden zu einem bestimmten Starttermin aktiv und an einem definierten Endtermin werden die Artikelpreise automatisch wieder auf den normalen Verkaufspreis zurückgesetzt.



- Stern-Taste



bestätigen

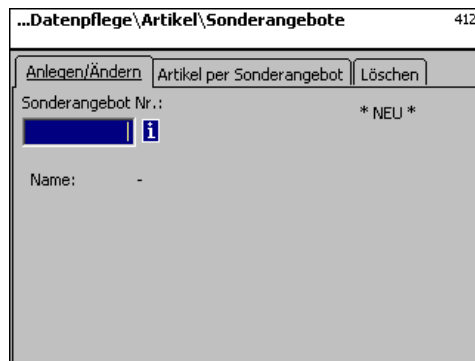

- Sonderangebots-Nr. eingeben



Nr. des neuen Sonderangebot-tes.



- Stern-Taste



bestätigen

- Name:** Bezeichnung des Sonderangebotes eingeben.
- Startdatum:** Datum, ab wann das Sonderangebot aktiv wird.
- Enddatum:** Datum, wann das Sonderangebot geschlossen wird.
- Bontext:** Text der auf dem Kundenbon abgedruckt wird (max. 20 Zeichen).



- Stern-Taste

 bestätigen



- Code-Taste

 Umschalten auf Karteireiter Tab 2.



- Sonderangebots-Nr. eingeben

 Nr. des neuen Sonderangebotes.



- Stern-Taste

 bestätigen

...Datenpflege \ Artikel \ Sonderangebote 412
Sonderangebots Nr.:1

Anlegen/Ändern Löschen

Abt. Nr.: 1 i Plu Nr.: [redacted] i

Name: -

UAN: -

Eingaben Karteireiter „Anlegen/Ändern“:

Abt. Nr.: Abteilungsnummer des Plu's eingeben.

Plu Nr.: Plu Nr. eingeben.

Name: Artikelbenennung.

UAN: EAN-Code

Anzeige ob der ausgewählte PLU im Sonderangebot vorhanden ist:

...Datenpflege \ Artikel \ Sonderangebote 412
Sonderangebots Nr.:1

Anlegen/Ändern Löschen

Abt. Nr.: 1 i Plu Nr.: [redacted] i Artikel in Sonderangebot vorhanden

Name: Hackfleisch-Rind aus eigener Produktion

UAN: 0000000012345

Anzeige ob der ausgewählte PLU nicht im Sonderangebot vorhanden ist:

...Datenpflege \ Artikel \ Sonderangebote 412
Sonderangebots Nr.:1

Anlegen/Ändern Löschen

Abt. Nr.: 1 i Plu Nr.: [redacted] i Artikel nicht in Sonderangebot vorhanden

Name: Rostbraten

UAN: 0000001000002



und/oder



- PLU-Nr. eingeben PLU-Nr. des neuen Artikels.
- Taste-Pfeil nach links Abteilungs-Nr. des neuen Artikels.
- Stern-Taste bestätigen

...Datenpflege\Artikel\Sonderangebote\Ändern		412
Sonderangebot Nr.: 1 Abt. Nr.: 1 PLU Nr.: 1		
Erstpreis:	<input type="text" value="5.99"/>	Erstpreis: 6.99
Zweitpreis:	<input type="text" value="4.95"/>	Zweitpreis: 5.99
Einkaufspreis:	<input type="text" value="0.00"/>	Einkaufspreis: 2.49

Preis 1: Sonderangebotspreis vom Verkaufspreis 1

Preis 2: Sonderangebotspreis vom Verkaufspreis 2.

Einkaufspreis: Geänderter Einkaufspreis des Sonderangebotsartikels.



- Preise Preise eingeben
- Stern-Taste Eingaben werden gespeichert.
- PLU-Nr. des nächsten Artikels eingeben.

Sonderangebot löschen- Schnelleinstieg mit 412;

In diesem Fenster können Sie ein Sonderangebot löschen.

**Eingaben Karteireiter „Löschen“:**

Sonderangebots- Nr.: Nummer des Sonderangebotes eingeben



- Stern-Taste



bestätigen

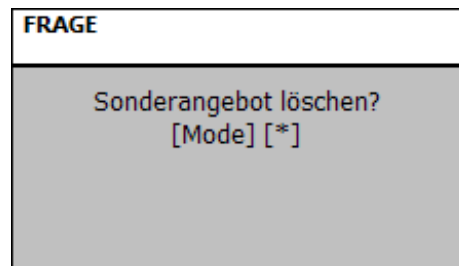

- Stern-Taste



Löschen bestätigen; das komplette Sonderangebot wird gelöscht.

oder



- Mode-Taste



Abbrechen des Vorganges.

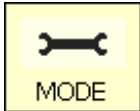

Datenpflege/
Konfiguration



Zutaten (414)

anlegen/ändern, löschen

Schnelleinstieg mit 414;

Hier können Sie Zutaten den Artikeln hinzufügen und Zutaten anlegen.

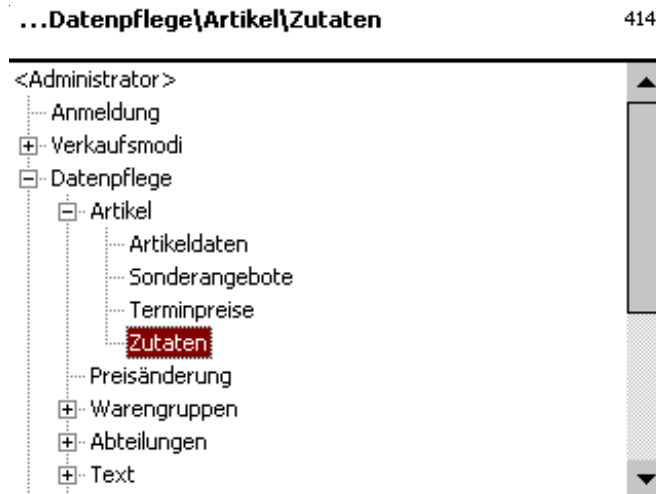

- Stern-Taste



bestätigen

The screenshot shows the 'Anlegen/Ändern' form for ingredients. It includes fields for 'Abt. Nr.:' (containing '1'), 'PLU Nr.:' (empty), 'Name:' (containing '-'), 'Zutaten Nr.:' (empty), and 'Zutatenname:' (containing '-'). There are 'Anlegen/Ändern' and 'Löschen' buttons at the top. Information icons (i) are present next to the input fields.

Eingaben Karteireiter „Anlegen/Ändern“:

Abt. Nr.: Abteilungsnummer des Plu's eingeben.

Plu Nr.: Plu Nr. eingeben.

Zutaten Nr.: Nummer der Zutaten eingeben.

Zutatenname: Benennung der Zutaten



- Stern-Taste



bestätigen

Eingaben Karteireiter „Anlegen/Ändern“:

Abt. Nr.: Abteilungsnummer des Plu’s eingeben.

Plu Nr.: Plu Nr. eingeben.

Zutaten Nr.: Nummer der Zutaten eingeben. ☞ *NEU* bei unbekanntnen
Zutaten.

Zutatenname: Benennung der Zutaten



• Stern-Taste



bestätigen

Eingaben Karteireiter „Text“:

Name: Benennung dieser Zutaten.

Zutaten: Zutaten eingeben.



• Stern-Taste



bestätigen



Eingaben werden gespeichert.





Nächste Zutaten zuweisen

oder anlegen.

...Datenpflege\Artikel\Zutaten 414

Anlegen/Ändern **Löschen**

Abt. Nr.:  PLU Nr.: 

Name: Hackfleisch-Rind aus eigener Produktion

Zutaten Nr.: 

Name: Gewürzmischung

Eingaben Karteireiter „Löschen“:

Abt. Nr.: Abteilungsnummer des Plu's eingeben.

Plu Nr.: Plu Nr. eingeben.

Zutaten Nr.: Nummer der Zutaten eingeben.

Zutatename: Benennung der Zutaten



- Stern-Taste



bestätigen

FRAGE

Zutaten löschen?
[Mode] [*]

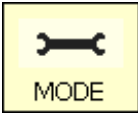

Datenpflege/
Konfiguration



Preisänderung (42)

Ändern

Schnelleinstieg mit 42;

Hier können Sie Artikelpreisänderungen durchführen.

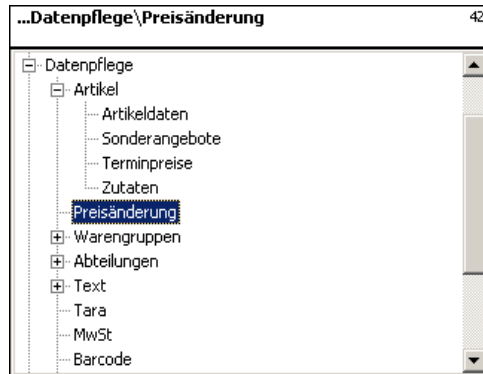

• Stern-Taste



bestätigen

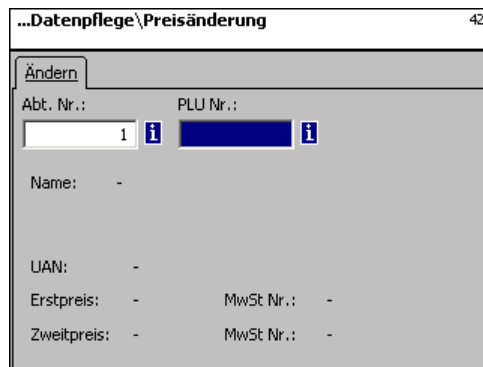

• PLU-Nr. eingeben



PLU-Nr. des Artikels eingeben, dessen Preis Sie ändern wollen.



• Taste-Pfeil nach links



Abteilungsnummer eingeben, wenn der PLU in einer anderen Abteilung vorhanden ist.



• Stern-Taste



Eingaben bestätigen.

...Datenpflege\Preisänderung\Ändern 42
Abt. Nr.: 1 PLU Nr.: 1

Daten 1

Erstpreis:	MwSt Nr.:	UAN:	
6.99	0	0000000012345	
Zweitpreis:	MwSt Nr.:	Wgrp Nr.:	Tara Nr.:
4.99	0	1	
Name:			
Hackfleisch-Rind aus eigener Produktion			

Eingaben Karteireiter „Daten 1“:

Preis 1: Verkaufspreis 1.

☞ Neuen Verkaufspreis 1 oder 2 eingeben.

Preis 2: Verkaufspreis 2.



- Stern-Taste

☞ bestätigen, Nummer des nächsten PLU's eingeben, dessen Preis Sie ändern möchten.

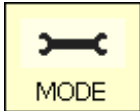

Datenpflege/
Konfiguration



Hauptwarengruppen (43)

anlegen/ändern, löschen

Schnelleinstieg mit 43;

In den Abteilungen können die Warengruppen in Hauptwarengruppen zusammengefasst werden, dies ermöglicht eine umsatzbezogene Auswertung mehrerer Warengruppen. Hier können Sie Hauptwarengruppen anlegen, ändern oder löschen.

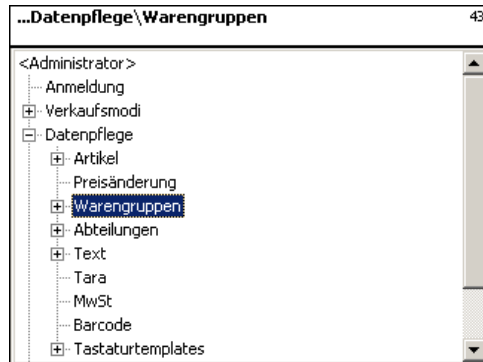

- Stern-Taste



bestätigen

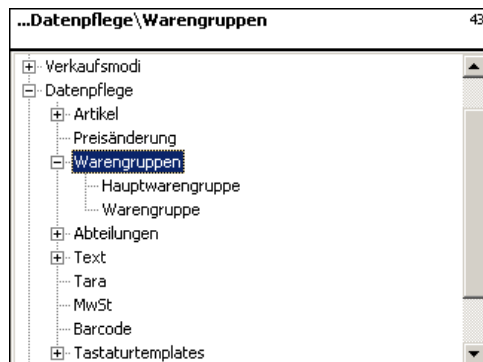

- Pfeil nach unten



Hauptwarengruppen auswählen.



- Stern-Taste



Bestätigen

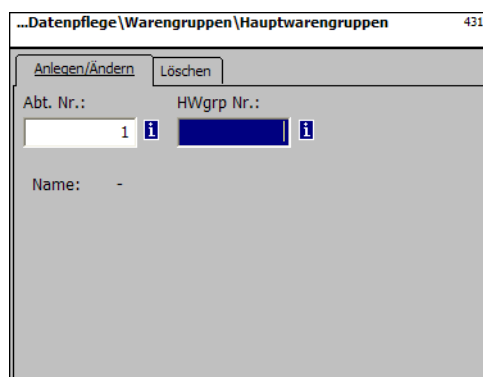

Nummer der neuen Hauptwarengruppe eingeben.



- Stern-Taste



Bestätigen



Name: Bezeichnung der Hauptwarengruppe eingeben



- Stern-Taste



best\u00e4tigen, Nummer der n\u00e4chsten Hauptwarengruppe eingeben.

Hauptwarengruppe l\u00f6schen - Schnelleinstieg mit 431:

In diesem Fenster k\u00f6nnen Sie die Hauptwarengruppe l\u00f6schen.

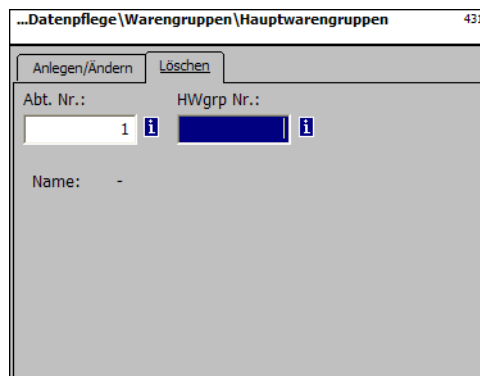

Eingaben Karteireiter „L\u00f6schen“:

Abt. Nr.: Abteilungsnummer des Hauptwarengruppe eingeben.

HWgrp Nr.: Hauptwarengruppe Nr. eingeben.



- Stern-Taste



best\u00e4tigen

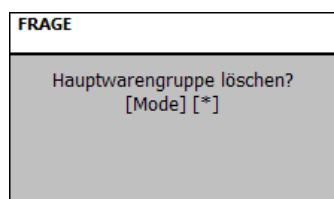

- Stern-Taste



L\u00f6schen best\u00e4tigen.

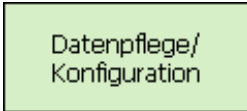
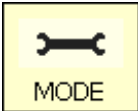

Warengruppen (432)
anlegen/ändern, löschen

Schnelleinstieg mit 432;

Alle Artikel müssen Warengruppen zugeordnet werden. Diese Warengruppen können dann wieder in Hauptwarengruppen zusammengefasst werden. Dies ermöglicht eine umsatzbezogene Auswertung der Artikel die der selben Warengruppe zugeordnet sind. Hier können Sie Warengruppen anlegen, ändern oder löschen.

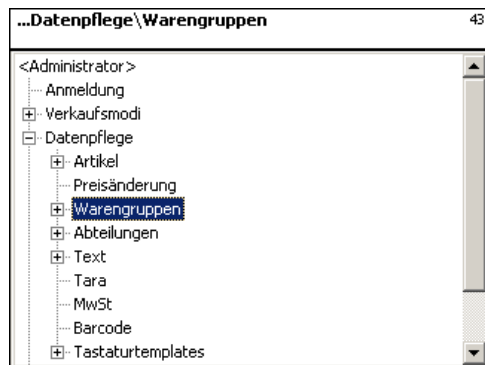

• Stern-Taste bestätigen

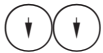
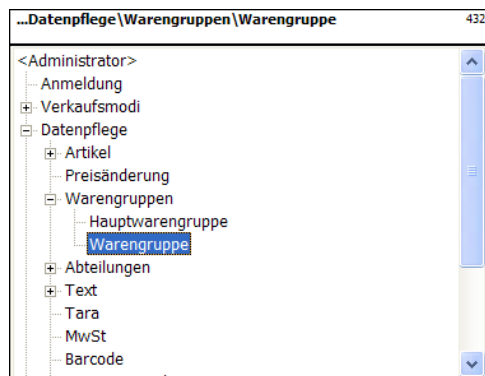

• 2 x Pfeil nach unten Warengruppe auswählen.



• Stern-Taste Bestätigen

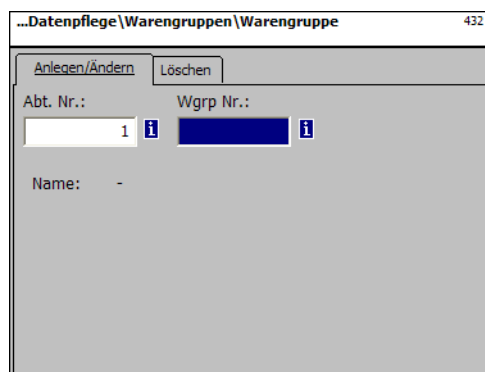

Nummer der neuen Warengruppe eingeben.



• Stern-Taste Bestätigen

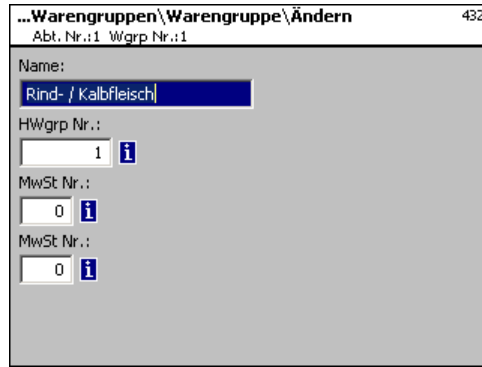

Name: Bezeichnung der Warengruppe eingeben

HWgrp Nr.: Nummer der Hauptwarengruppe

MwSt Nr.: Mehrwertsteuernummer

MwSt Nr.: Mehrwertsteuernummer



• Stern-Taste



Eingaben bestätigen, Nummer der nächsten Warengruppe eingeben, die Sie anlegen möchten.

Warengruppe löschen - Schnelleinstieg mit 432:

In diesem Fenster können Sie die Warengruppe löschen.

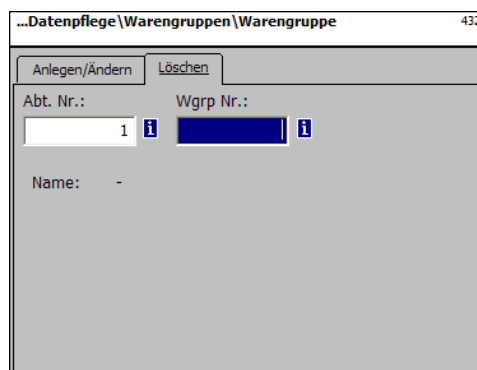

Eingaben Karteireiter „Löschen“:

Abt. Nr.: Abteilungsnummer des Warengruppe eingeben.

Wgrp Nr.: Warengruppe Nr. eingeben.



• Stern-Taste



bestätigen

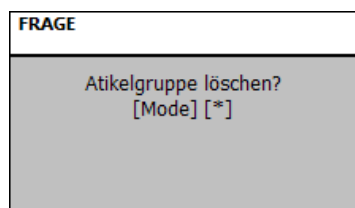

• Stern-Taste



Löschen bestätigen.

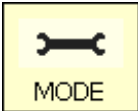

Datenpflege/
Konfiguration



Hauptabteilungen (441)

anlegen/ändern, löschen

Schnelleinstieg mit 441;

Hier können Hauptabteilungen angelegt werden, denen Geräteabteilungen zugeordnet werden können. Dies ermöglicht die umsatzbezogene Zusammenfassung verschiedener Abteilungen zu Auswertungszwecken.

Hier können Sie Hauptwarengruppen anlegen, ändern oder löschen.

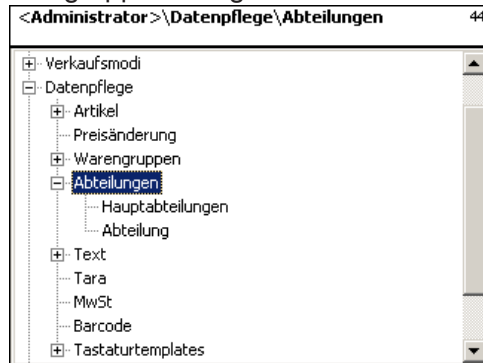

- Stern-Taste



bestätigen

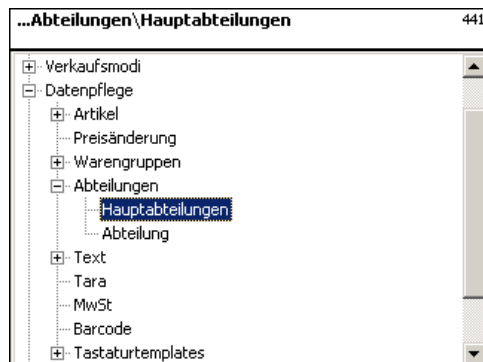

- Pfeil nach unten



Hauptabteilungen auswählen.



- Stern-Taste



Bestätigen

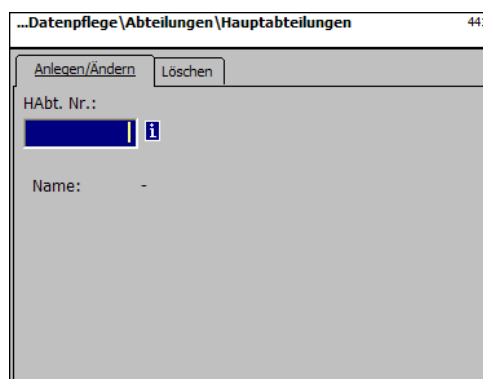

Nummer der neuen Hauptabteilung eingeben.



- Stern-Taste



Bestätigen

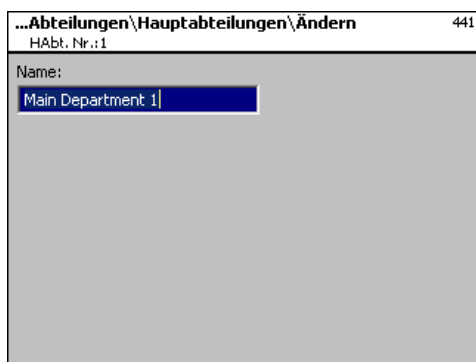

Name: Bezeichnung der Hauptabteilung eingeben



- Stern-Taste



bestätigen, Nummer der nächsten Hauptabteilung eingeben.

Hauptabteilung löschen - Schnelleinstieg mit 441:

In diesem Fenster können Sie die Hauptabteilung löschen.

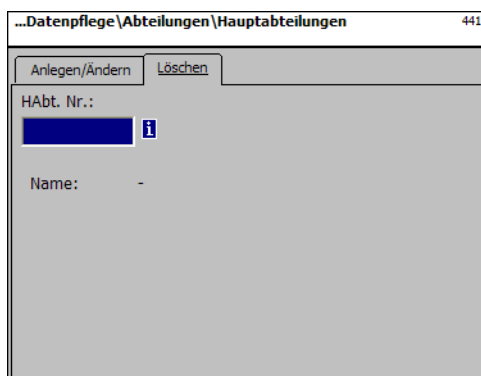

Eingaben Karteireiter „Löschen“:

Abt. Nr.: Nummer der Hauptabteilung eingeben.



- Stern-Taste



bestätigen

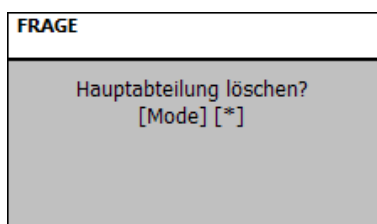

- Stern-Taste



Löschen bestätigen.

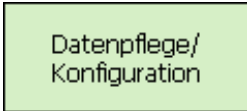
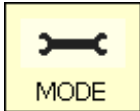

Abteilung (442)

anlegen/ändern, löschen

Schnelleinstieg mit 442:

Allen Artikel müssen Abteilungen zugewiesen werden damit sie an die entsprechenden Verbundwaagen/-kassen mit den gleichen Abteilungsnummern geschickt werden können. Zusätzlich ist die Abteilung dafür zuständig, welcher EAN auf dem Summenbon gedruckt werden soll.

Hier können Sie Abteilungen anlegen, ändern oder löschen.

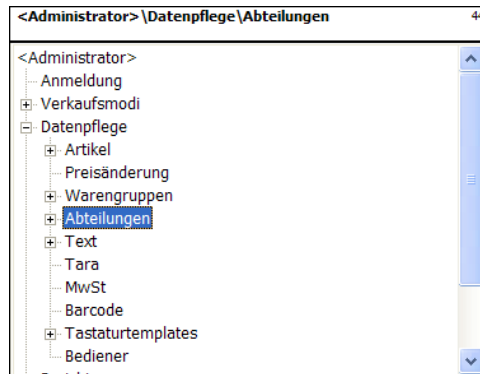

- Stern-Taste bestätigen

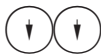
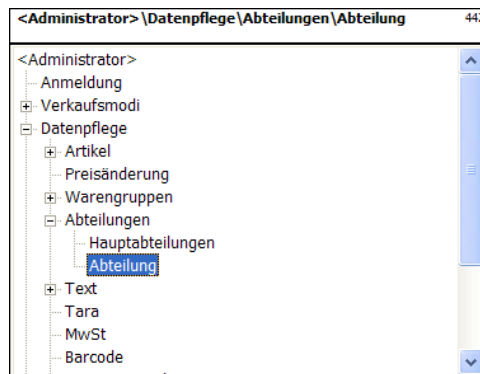

- 2 x Pfeil nach unten Abteilungen auswählen.



- Stern-Taste Bestätigen

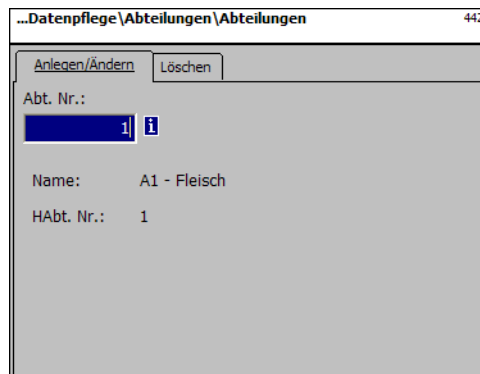

- Nummer der neuen Abteilung eingeben.



- Stern-Taste Bestätigen

Name: Bezeichnung der Abteilung eingeben
HAbt. Nr.: Nummer der Hauptabteilung
Abteilungs ID: Abteilungskennung für die Verschlüsselung im Barcode.



• Stern-Taste



Eingaben bestätigen, Nummer der nächsten Abteilung eingeben, die Sie anlegen möchten.

Eingaben Karteireiter „Etikett1 und Etikett2“:

Angaben für das abteilungsbezogene Etikett.

Information zu den einzelnen Punkten siehe **Artikel anlegen, Menüpunkt 411**.

Abteilung löschen - Schnelleinstieg mit 442;

In diesem Fenster können Sie eine Abteilung löschen.

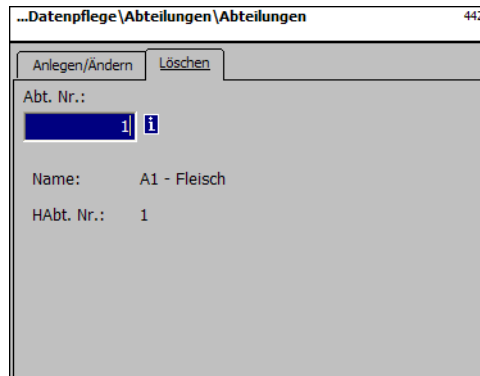

Eingaben Karteireiter „Löschen“:

Abt. Nr.: Abteilungsnummer eingeben.



- Stern-Taste



bestätigen

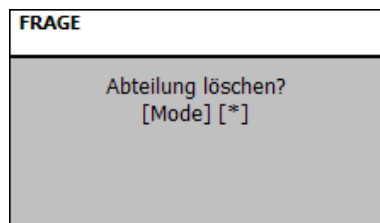

- Stern-Taste



Löschen bestätigen.

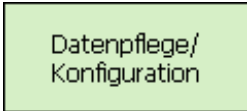
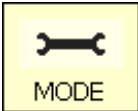

Text - Werbetext (452)
anlegen/ändern, löschen

Schnelleinstieg mit 452;

Hier werden Werbetexte angelegt, die auf dem Etikett abgedruckt werden.

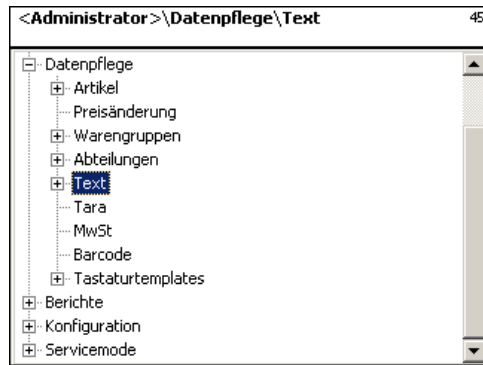

- Stern-Taste  bestätigen

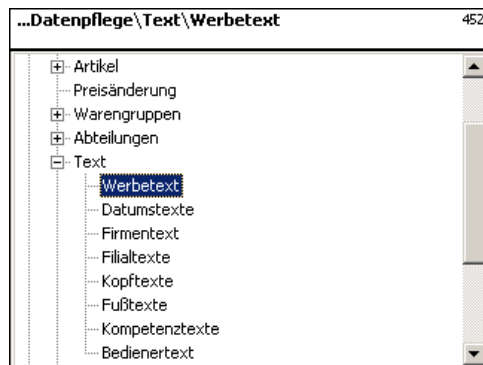

- Pfeil nach unten  Werbetext auswählen.



- Stern-Taste  Bestätigen



-  Nummer des neuen Werbetextes eingeben.



- Stern-Taste  Bestätigen

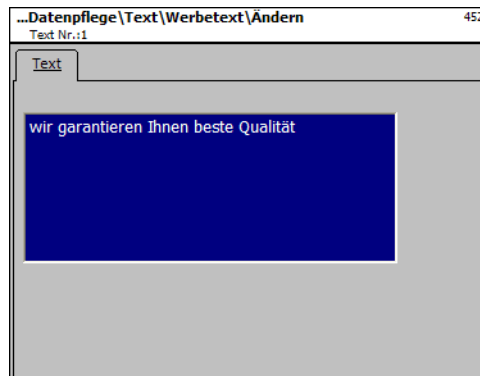

Text: Werbetext, der abgedruckt wird.



- Stern-Taste



bestätigen, Nummer des nächsten Werbetextes eingeben.

Werbetext löschen - Schnelleinstieg mit 452:

In diesem Fenster können Sie den Werbetext löschen.

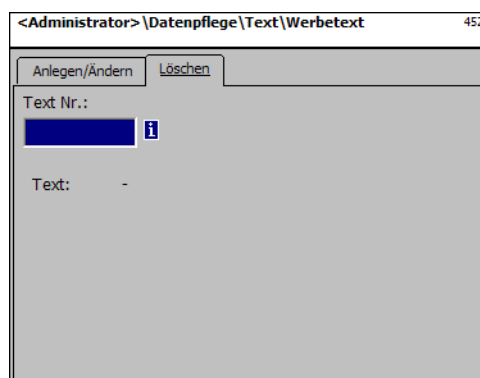

Eingaben Karteireiter „Löschen“:

Text Nr.: Nummer des Werbetextes eingeben.



- Stern-Taste



bestätigen

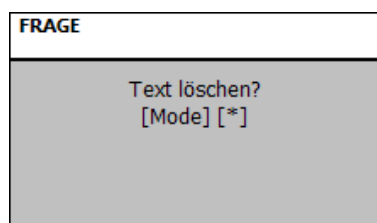

- Stern-Taste



Löschen bestätigen.

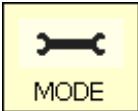

Datenpflege/
Konfiguration



Text - Datumstexte (453)

anlegen/ändern, löschen

Schnelleinstieg mit 453;

Verschiedene Datumstexte können auf einem Etikett gedruckt werden, um das Verkaufs- Ab pack- oder Haltbarkeitsdatum näher zu beschreiben.

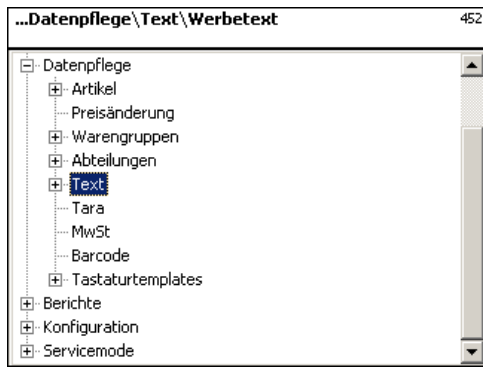

- Stern-Taste bestätigen



- Pfeil nach unten Datumstexte auswählen.



- Stern-Taste Bestätigen

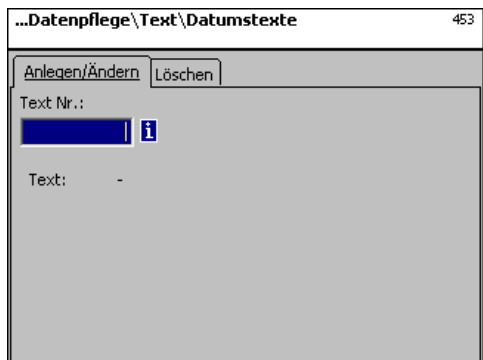

- Nummer des neuen Datumstextes eingeben.



- Stern-Taste Bestätigen

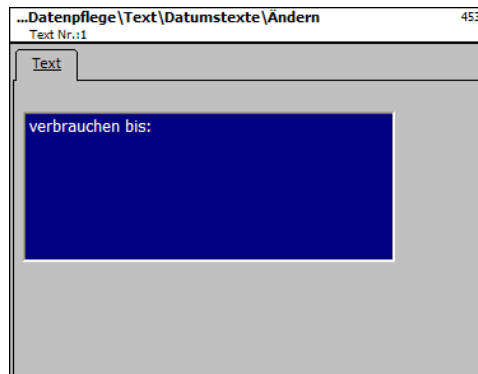

Text: Datumstext, der abgedruckt wird.



- Stern-Taste



bestätigen, Nummer des nächsten Werbetextes eingeben.

Datumstext löschen - Schnelleinstieg mit 453:

In diesem Fenster können Sie den Datumstext löschen.

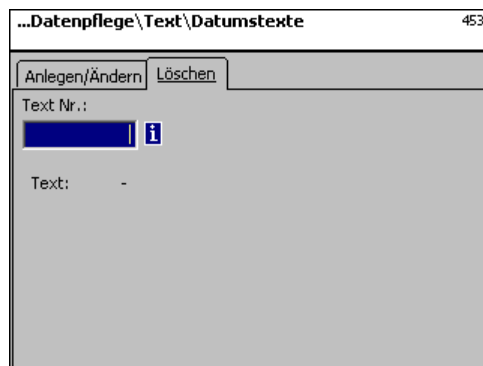

Eingaben Karteireiter „Löschen“:

Text Nr.: Nummer des Datumstextes eingeben.



- Stern-Taste



bestätigen

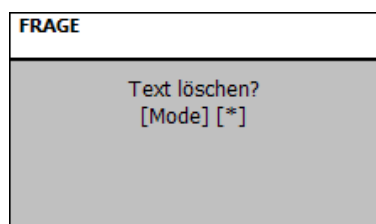

- Stern-Taste



Löschen bestätigen.

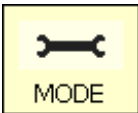

Datenpflege/
Konfiguration



Text - Firmentexte (454)

anlegen/ändern, löschen

Schnelleinstieg mit 454;

Verschiedene Datumstexte können auf einem Etikett gedruckt werden, um das Verkaufs- Ab pack- oder Haltbarkeitsdatum näher zu beschreiben.

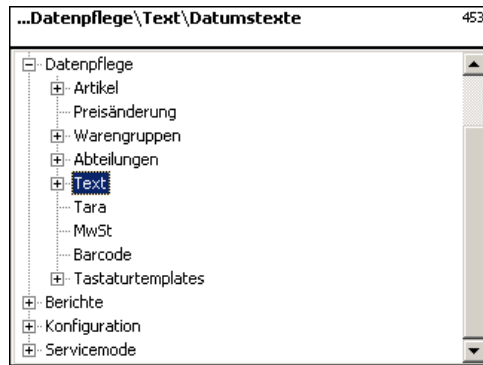

- Stern-Taste



bestätigen

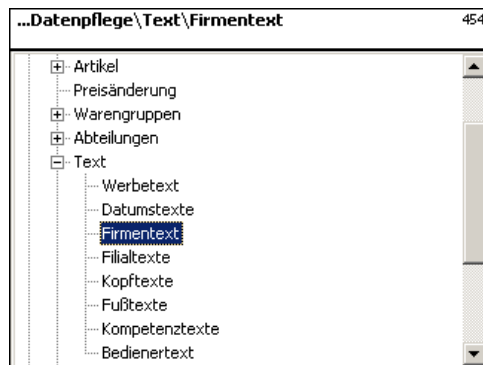

- Pfeil nach unten



Firmentext auswählen.



- Stern-Taste



Bestätigen

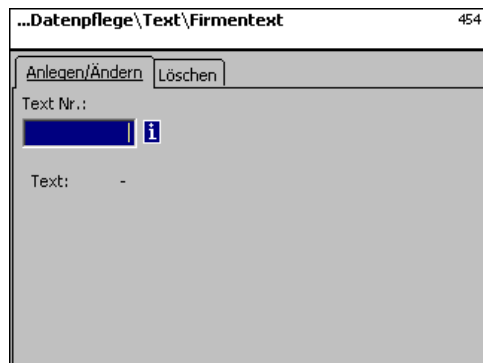

Nummer des neuen Firmentextes eingeben.



- Stern-Taste



Bestätigen

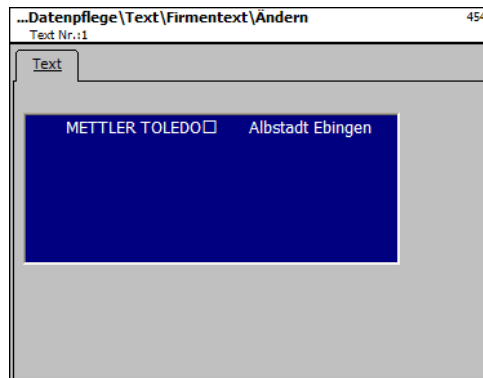

Text: Firmentext, der abgedruckt wird.



- Stern-Taste



bestätigen, Nummer des nächsten Firmentextes eingeben.

Firmentext löschen - Schnelleinstieg mit 454;

In diesem Fenster können Sie den Firmentext löschen.

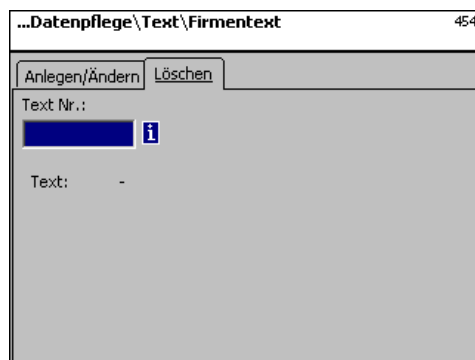

Eingaben Karteireiter „Löschen“:

Text Nr.: Nummer des Firmentextes eingeben.



- Stern-Taste



bestätigen

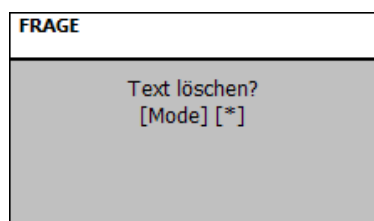

- Stern-Taste



Löschen bestätigen.

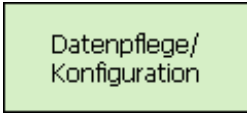
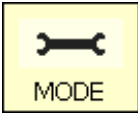

Text - Filialtexte (457)
anlegen/ändern, löschen

Schnelleinstieg mit 457;

Es kann eine Filialbezeichnung angelegt werden, die dann zusätzlich zu dem Bon-Kopftext auf jedem Bon der Geräte erscheinen kann. Außerdem wird der Filialtext auf jedem Umsatzbon gedruckt. Voraussetzung: In der Abdruckkonfiguration 852 ist der Filialtext angewählt

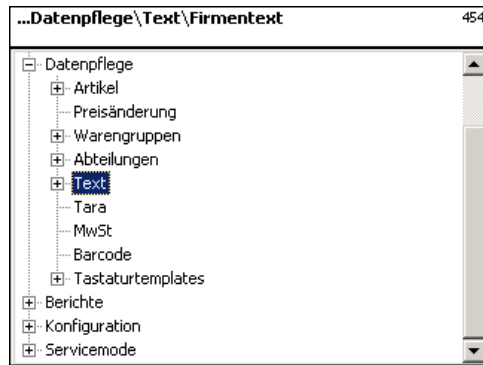

- Stern-Taste bestätigen



- Pfeil nach unten Filialtext auswählen.



- Stern-Taste Bestätigen



- Nummer des neuen Filialtextes eingeben.



- Stern-Taste Bestätigen

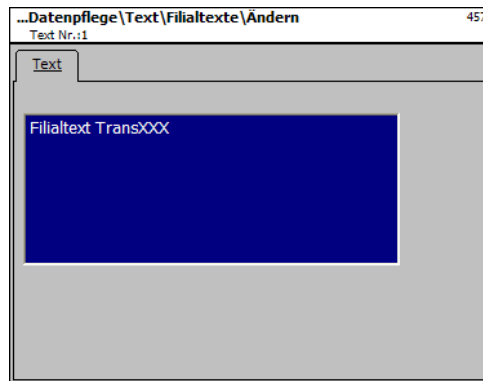

Text: Filialtext, der abgedruckt wird.



- Stern-Taste



bestätigen, Nummer des nächsten Filialtextes eingeben.

Firmentext löschen - Schnelleinstieg mit 457;

In diesem Fenster können Sie den Filialtexte löschen.



Eingaben Karteireiter „Löschen“:

Text Nr.: Nummer des Filialtextes eingeben.



- Stern-Taste



bestätigen

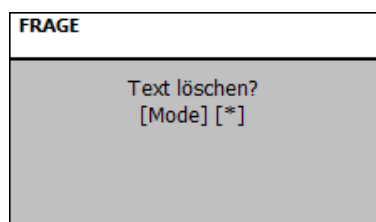

- Stern-Taste



Löschen bestätigen.

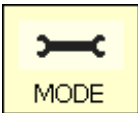

Datenpflege/
Konfiguration



Text - Kopftexte (458)
anlegen/ändern, löschen

Schnelleinstieg mit 458;

Der Bon-Kopftext erscheint oben als Erstes auf dem Summenbon. Für SB-Waagen (UC3-GT) ist dieser Text ohne Bedeutung.

Hier können Sie Bon-Kopftexte anlegen, ändern oder löschen.

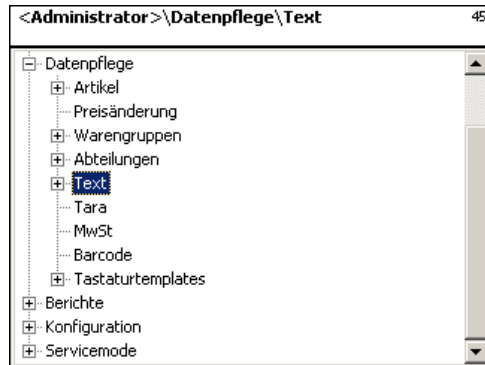

- Stern-Taste bestätigen



- Pfeil nach unten Kopftexte auswählen.



- Stern-Taste Bestätigen



- Nummer des neuen Kopftextes eingeben.



- Stern-Taste Bestätigen

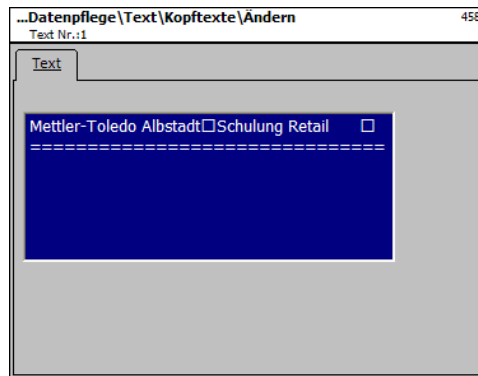

Text: Kopftext, der auf dem Bon gedruckt, wird eingeben.



- Stern-Taste



bestätigen, Nummer des nächsten Kopftextes eingeben.

Kopftext löschen - Schnelleinstieg mit 458:

In diesem Fenster können Sie den Kopftext löschen.

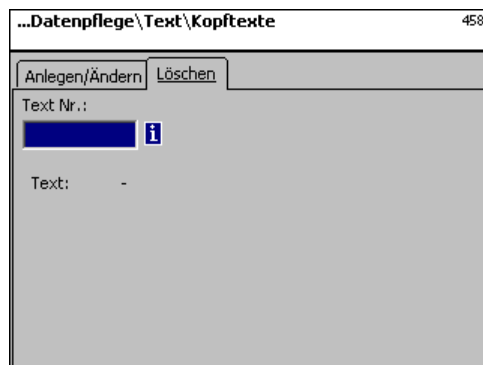

Eingaben Karteireiter „Löschen“:

Text Nr.: Nummer des Kopftextes eingeben.



- Stern-Taste



bestätigen

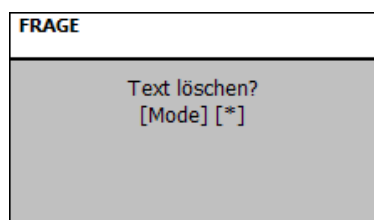

- Stern-Taste



Löschen bestätigen.

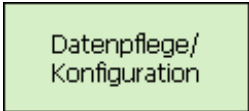
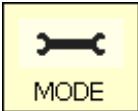

Text - Fusstext (459)

anlegen/ändern, löschen

Schnelleinstieg mit 459;

Der Bon-Fusstext erscheint unten als Letztes auf dem Summenbon. Für SB-Waagen (UC3-GT) ist dieser Text ohne Bedeutung.

Hier können Sie Bon-Fusstexte anlegen, ändern oder löschen.

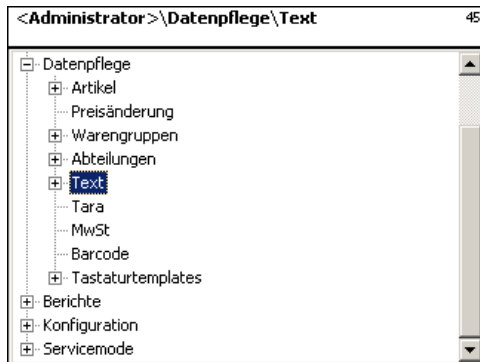

• Stern-Taste bestätigen

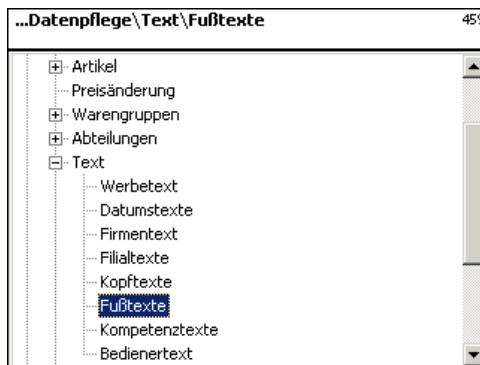

• Pfeil nach unten Fußtexte auswählen.



• Stern-Taste Bestätigen



Nummer des neuen Fusstextes eingeben.



• Stern-Taste Bestätigen

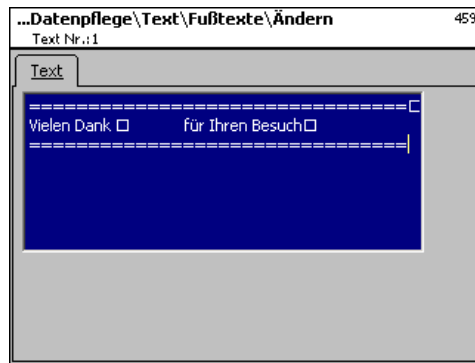

Text: Fusstext, der auf dem Bon gedruckt wird, eingeben.



- Stern-Taste



bestätigen, Nummer des nächsten Fusstextes eingeben.

Fusstext löschen - Schnelleinstieg mit 459:

In diesem Fenster können Sie den Fusstext löschen.



Eingaben Karteireiter „Löschen“:

Text Nr.: Nummer des Fusstextes eingeben.



- Stern-Taste



bestätigen

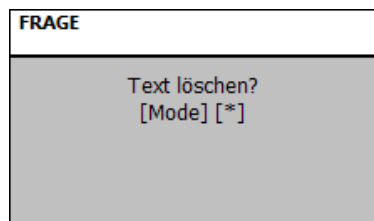

- Stern-Taste



Löschen bestätigen.

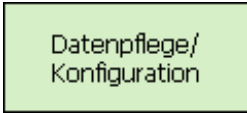
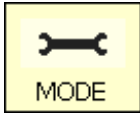

**Text - Kompetenztext (45+1)
anlegen/ändern, löschen**

Schnelleinstieg mit 45+1;

Kompetenztexte sind Informationen zu einzelnen oder Gruppen von Artikel, und dienen als Zusatzinformation für Verkäufer (Anzeige) und Kunde (Abdruck auf Bon). Die Zuweisung eines Kompetenztextes zu einem Artikel geschieht in der Artikelpflege (**511; Tab 2**). Hier können Sie Kompetenztexte anlegen, ändern oder löschen.

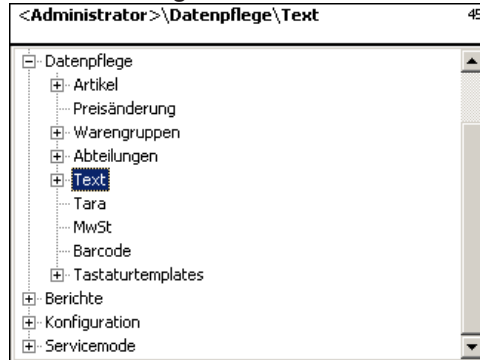

- Stern-Taste bestätigen

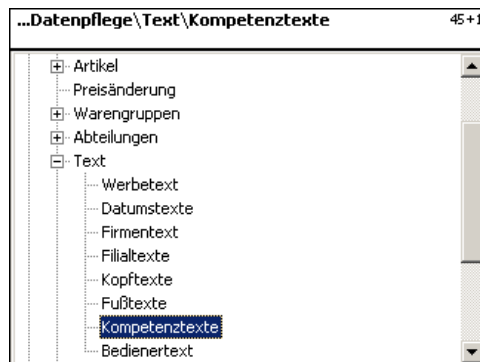

- Pfeil nach unten Kompetenztext auswählen.



- Stern-Taste Bestätigen

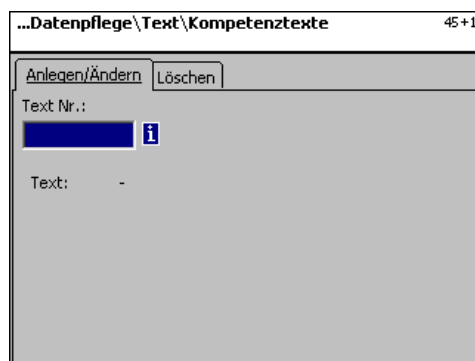

- Nummer des neuen Kompetenztextes eingeben.



- Stern-Taste Bestätigen

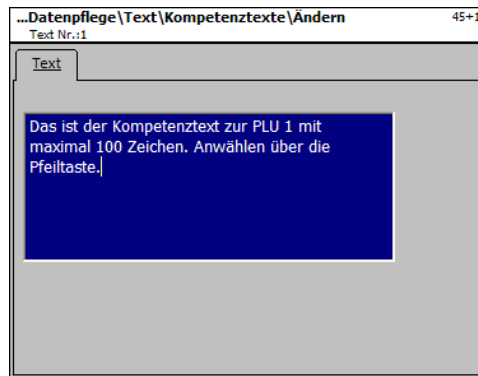

Text: Kompetenztext, der angezeigt oder auf dem Bon abgedruckt wird eingegeben.



- Stern-Taste



bestätigen, Nummer des nächsten Kompetenztextes eingeben.

Kompetenztext löschen - Schnelleinstieg mit 45+1;

In diesem Fenster können Sie den Kompetenztext löschen.

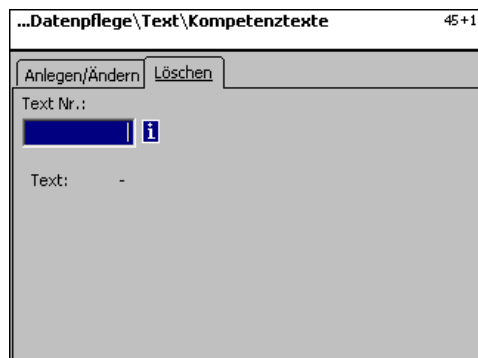

Eingaben Karteireiter „Löschen“:

Text Nr.: Nummer des Kompetenztextes eingeben.



- Stern-Taste



bestätigen

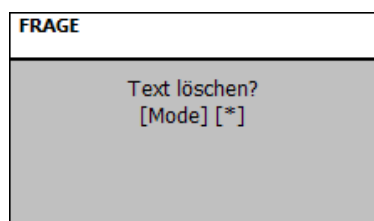

- Stern-Taste



Löschen bestätigen.

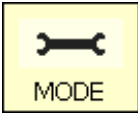

Datenpflege/
Konfiguration



Text - Bedientext (45+2)

anlegen/ändern, löschen

Schnelleinstieg mit 45+2;

Es kann eine Filialbezeichnung angelegt werden, die dann auf jedem Bon abgedruckt wird. Außerdem erscheint der Filialtext in der Umsatzauswertung.
Voraussetzung: In der Abverkaufskonfiguration der Geräte (**651 Bon1**) ist der Filialtext aktiviert. Hier können Sie Filialtexte anlegen, ändern oder löschen.

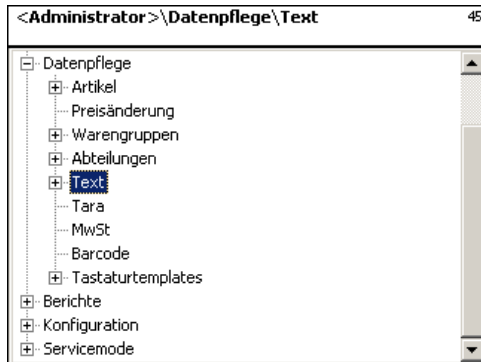

- Stern-Taste bestätigen

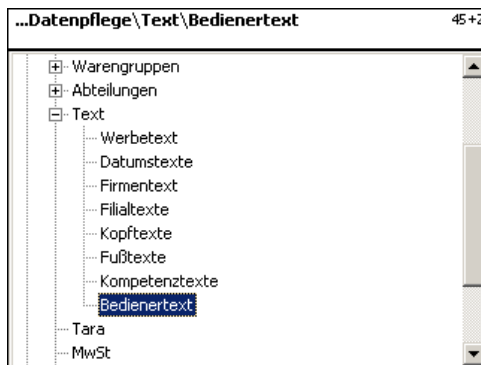

- Pfeil nach unten Bedientext auswählen.



- Stern-Taste Bestätigen



- Nummer des neuen Bedientextes eingeben.



- Stern-Taste Bestätigen



Text: Bedienertext, der angezeigt oder auf dem Bon abgedruckt wird, eingeben.



- Stern-Taste



bestätigen, Nummer des nächsten Bedienertextes eingeben.

Bedienertext löschen - Schnelleinstieg mit 45+2

In diesem Fenster können Sie den Bedienertext löschen.



Eingaben Karteireiter „Löschen“:

Text Nr.: Nummer des Bedienertextes eingeben.



- Stern-Taste



bestätigen

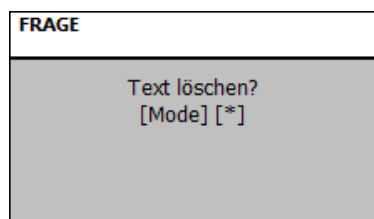

- Stern-Taste



Löschen bestätigen.

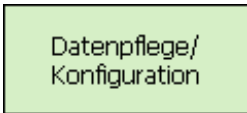
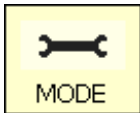

Tara (47)

anlegen/ändern, löschen

Schnelleinstieg mit 47;

Gewichtsartikeln können Tarawerte zugewiesen werden. Diese Tarawerte werden mit einer Tara-nummer in einer Tara-Tabelle gespeichert. Über die Tara-nummer wird dem entsprechenden Artikel der Tara-Gewichtswert später zugewiesen **(511)** .

Teilung beachten: Es muss bei dem Tara-Gewichtswert die Teilung der angeschlossenen Waagen beachtet werden, z.B. eine Waage mit 2-Gramm-Schritten. Kann die Waage den eingegebenen Tara-Gewichtswert nicht anzeigen, rundet die Waage zum nächsten passenden Gewichtswert auf.

Hier können Sie Tarawerte anlegen, ändern oder löschen.

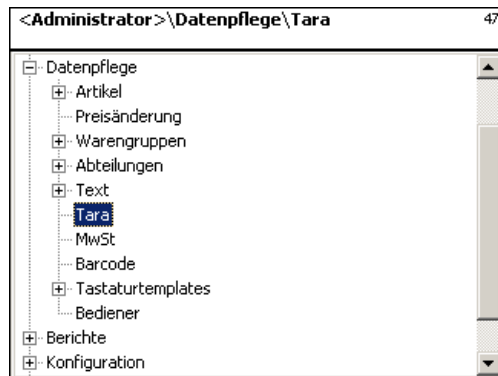

- Stern-Taste bestätigen

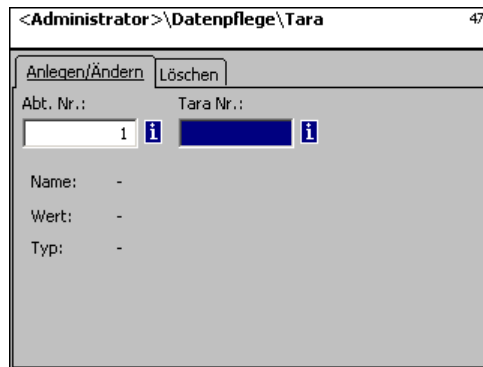

- Tara-Nr. eingeben Tara-Nr. des Tarawertes eingeben.



- Taste-Pfeil nach links Abteilungsnummer eingeben, wenn die Tara für eine andere Abteilung gelten soll.



- Stern-Taste Eingaben bestätigen.

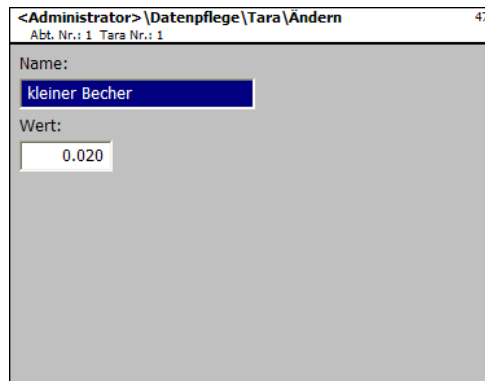

Name: Bezeichnung des Tarawertes z.B. „Papier, schwer“

Wert: Gewichtswert in Gramm eingeben (Teilung der Waage beachten)

Typ: Gewicht oder Prozentangabe (vom Bruttogewicht)



- Stern-Taste



Eingaben bestätigen, Nummer des nächsten Tarawertes eingeben.

Taralöschen - Schnelleinstieg mit 47:

In diesem Fenster können Sie die Tarawerte löschen.

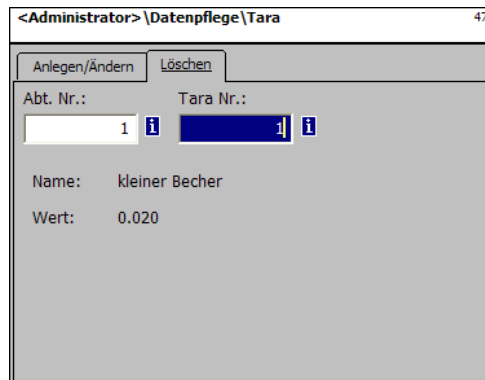

Eingaben Karteireiter „Löschen“:

Abt. Nr.: Abteilungsnummer eingeben.

Tara Nr.: Tara Nr. eingeben.



- Stern-Taste



bestätigen

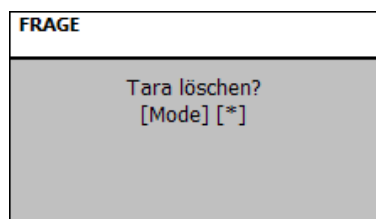

- Stern-Taste



Löschen bestätigen.

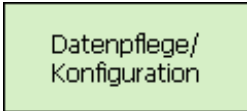
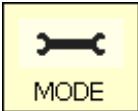

Mehrwertsteuer (48)
anlegen/ändern, löschen

Schnelleinstieg mit 48;

Hier können die verschiedenen benötigten Mehrwertsteuersätze angelegt werden, deren Werte dann über die Mehrwertsteuernummer mit den Artikeln verknüpft werden können, damit beim Benutzen der Artikel der entsprechende Mehrwertsteueranteil ausgewiesen wird. **(511; Tab 2)**. Hier können Sie Mehrwertsteuersätze anlegen, ändern oder löschen.

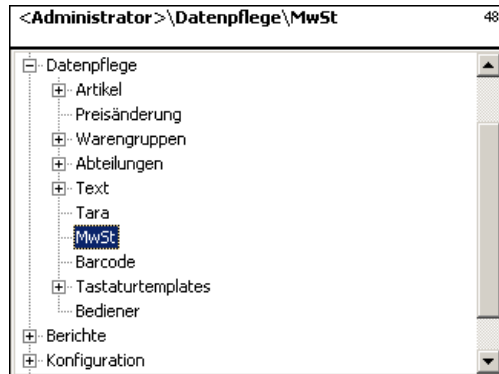

• Stern-Taste



bestätigen

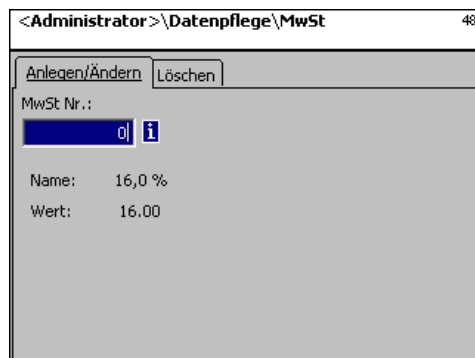

• MwSt-Nr. eingeben



MwSt-Nr. des Mehrwertsteuerwertes eingeben.



• Stern-Taste



Eingaben bestätigen.

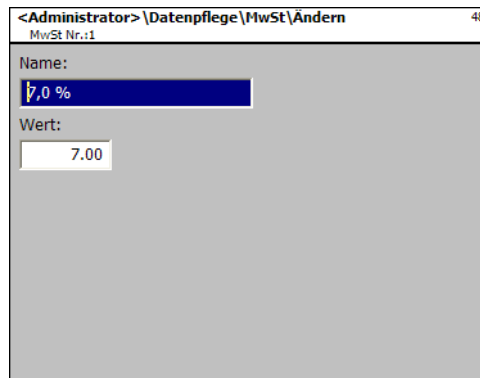

Name: Bezeichnung des Mehrwertsteuersatzes eingeben.

Wert: Prozentwert des Mehrwertsteuersatzes eingeben.



- Stern-Taste



Eingaben bestätigen, Nummer des nächsten Mehrwertsteuersatzes eingeben.

Mehrwertsteuer löschen - Schnelleinstieg mit 48:

In diesem Fenster können Sie die Mehrwertsteuersätze löschen.

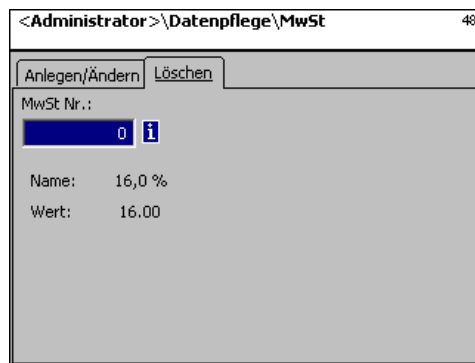

Eingaben Karteireiter „Löschen“:

MwSt. Nr.: Mehrwertsteuernummer eingeben.



- Stern-Taste



bestätigen

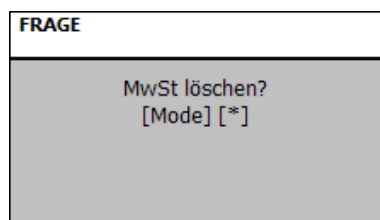

- Stern-Taste



Löschen bestätigen.

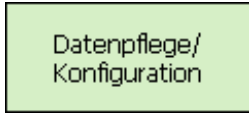
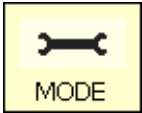

Barcode(49)

anlegen, ändern, löschen

Schnelleinstieg mit 49;

Diese Funktion dient zur Anlage einer Strichcode-Code-Liste. Hier wird das Aussehen eines Strichcodes festgelegt. Jeder Code wird mit einer Nummer gespeichert. Mit dieser Nummer wird der Strichcode entweder Abteilungen, Geräten oder auch z.B. einer Etikettendefinitionen zugeordnet. Die Strichcodes können auf den Summenbons abgedruckt werden, oder auf Etiketten für das artikelgenaue Scannen.

Hier können Sie die Strichcodes anlegen, ändern oder löschen.

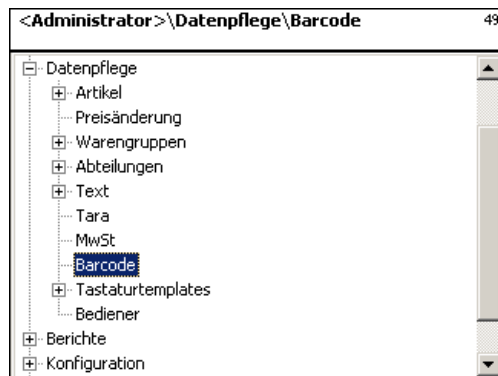

- Stern-Taste



bestätigen

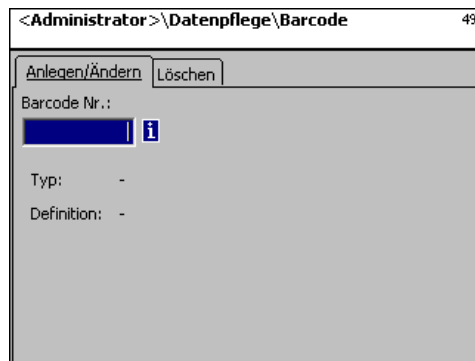

- Barcode-Nr. eingeben



Nummer des Barcodes eingeben.



- Stern-Taste



Eingaben bestätigen.

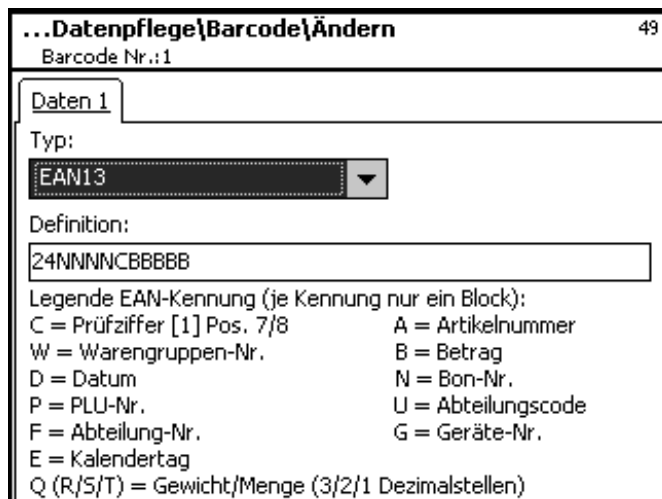

Typ: Auswahl zwischen EAN8 und EAN13



Kennung	Bedeutung	Stellen	Position EAN-13	Hinweis
0...9	Ziffern	12	1 - 12	
A	Artikel	12	1 - 12	Bei Etikettendruck
B	Abteilung	4	1 - 6	Bei Streifendruck
B	Betrag	8	8 - 12	
C	Checksumme	1	7+ 8, 13	an letzter Stelle Pflicht
D	Datum	6		bislang nicht unterstützt
E	Kalendertag	3	1 12	
N	Bon-Nummer	5	1 - 6	
P	PLU	6	1 - 6	
Q	Menge		8 - 12	Stück-PLU
	Gewicht Zelle	5	8 - 12	Gewichts-PLU
R	Gewicht mit 3 Nachko.	5	8 - 12	Gewichts-PLU
S	Gewicht mit 2 Nachko.	5	8 - 12	Gewichts-PLU
T	Gewicht mit 1 Nachko.	5	8 - 12	Gewichts-PLU
W	Warengruppe	4	1 - 6	
U	Abteilungs ID	12	1 - 12	

Hinweise:

Jede Kennung ist nur zusammenhängend als Block zulässig, Block darf nur 1 mal vorkommen

Ausnahme: Ziffern dürfen überall stehen, auch mehrere Blöcke.

EAN-13: Checksumme muss an Stelle 13, kann zusätzlich auch an Stelle 7 oder 8 stehen.

EAN-8: Checksumme muss an Stelle 8 stehen (und nur dort).

PLU ist unsere interne PLU-Nummer, Artikel ist die SAN (Standard Artikel Nummer, tw. weltweit eindeutig)

Betrag und Gewicht werden immer ohne Komma, Betrag mit Nachkommastellen, Gewicht in Gramm gedruckt

Q wird abgedruckt in dem Format, das die Zelle liefert. R,S,T werden umformatiert auf fixe Nachkommastellen

Kennung T kann unterschiedliche Bedeutungen haben



- Stern-Taste

☞ Eingaben bestätigen, Nummer des nächsten Barcodes eingeben, den Sie anlegen möchten.

Barcode löschen - Schnelleinstieg mit 49;

In diesem Fenster können Sie die Barcode löschen.

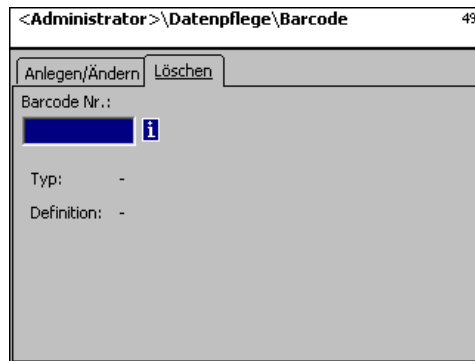

Eingaben Karteireiter „Löschen“:

Barcode Nr.: Barcodenummer eingeben.



- Stern-Taste



bestätigen

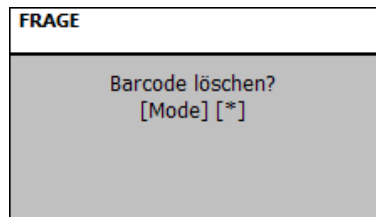

- Stern-Taste



Löschen bestätigen.

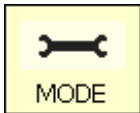

Datenpflege/
Konfiguration



Tastaturtemplates (- Standard) (4 + 11)

anlegen/ändern, löschen

Schnelleinstieg mit 4 + 11;

In diesem Fenster können Sie unterschiedliche Tastaturbelegungen für die einzelnen Abteilungen anlegen.

Hier können Sie Tastaturbelegungen anlegen, ändern oder löschen.

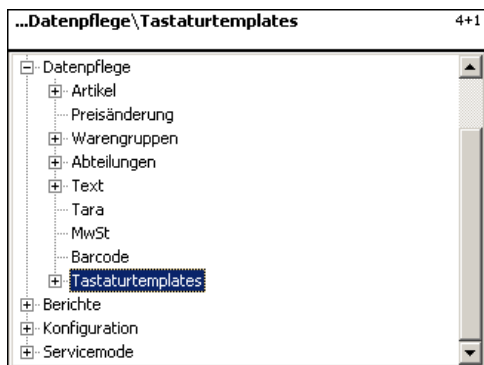

• Pfeil nach unten



Standard auswählen.



• Stern-Taste

Bestätigen



• Tastatur-Nr. eingeben



Nummer des Tastatur-
layouts eingeben.



• Tastatur-Typ eingeben

Tastaturtyp eingeben.



• Stern-Taste



Eingaben bestätigen.

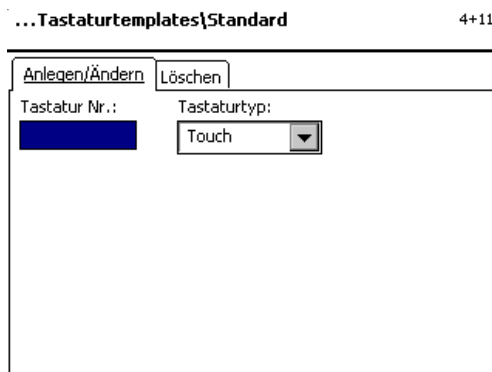

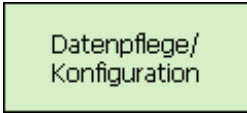
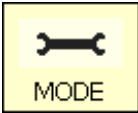

Datenpflege Bediener (4 + 2)

anlegen/ändern, löschen

Schnelleinstieg mit 4 + 2;

In diesem Fenster können Sie maximal 18 Bediener anlegen, ändern und löschen.

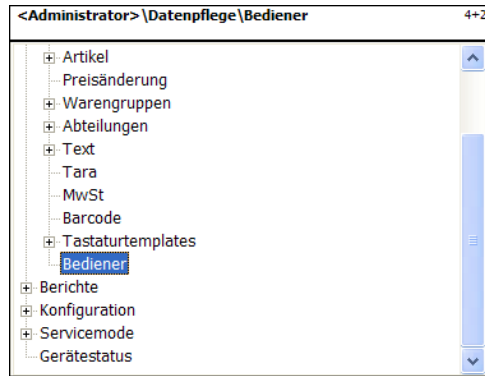

- Stern-Taste bestätigen

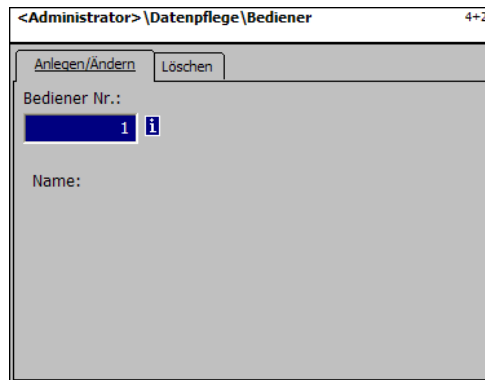

- Bediener-Nr. eingeben Nummer des Bedieners eingeben.



- Stern-Taste Eingaben bestätigen.

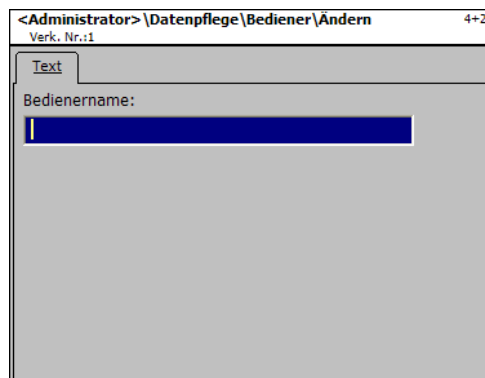

Bedienername: Name eingeben



- Stern-Taste Eingaben bestätigen, Nummer des nächsten Bedieners eingeben.

Bediener - Schnelleinstieg mit 4 + 2;

In diesem Fenster können Sie einen Bediener löschen.

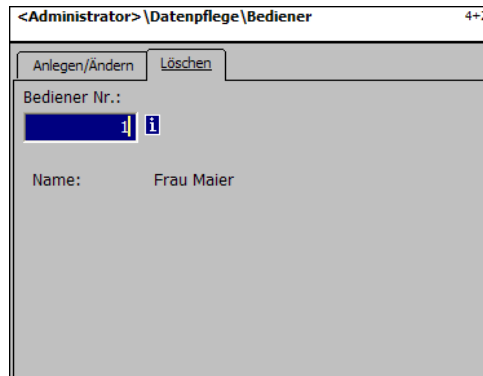

Eingaben Karteireiter „Löschen“:

Bediener Nr.: Bedienernummer eingeben.



- Stern-Taste



bestätigen

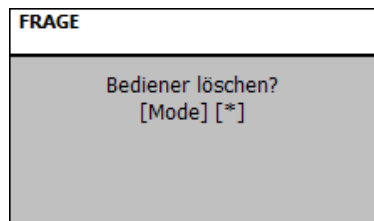

- Stern-Taste



Löschen bestätigen.

NonSalesMode (- Berichte)

Zwischenumsätze (5) abdrucken

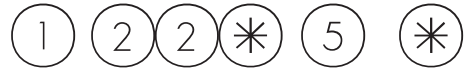
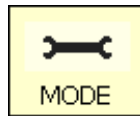

Schnelleinstieg mit 5;

In diesem Fenster können Sie die Zwischenumsätze abrufen

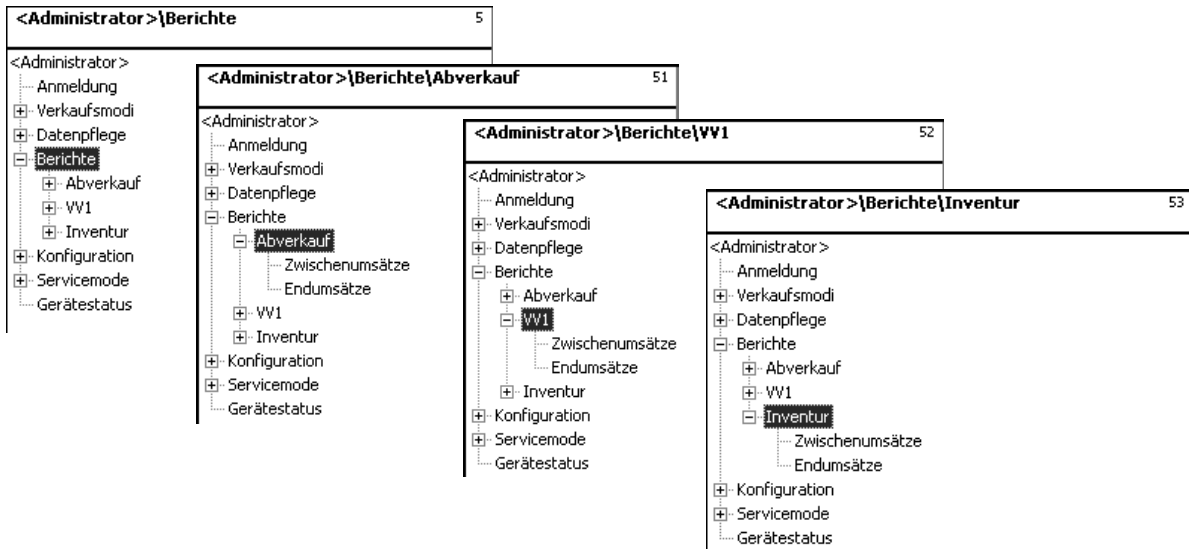

Schnelleinstieg mit 511 "Abverkauf - Zwischenumsätze"

Schnelleinstieg mit 521 "VV1- Zwischenumsätze"

Schnelleinstieg mit 531 "Inventur- Zwischenumsätze"

Auf den folgenden Seiten werden die Zwischenumsatzberichte des Abverkaufs-Modus beschrieben.



- Pfeil nach unten



Zwischenumsätze auswählen.



- Stern-Taste



Bestätigen

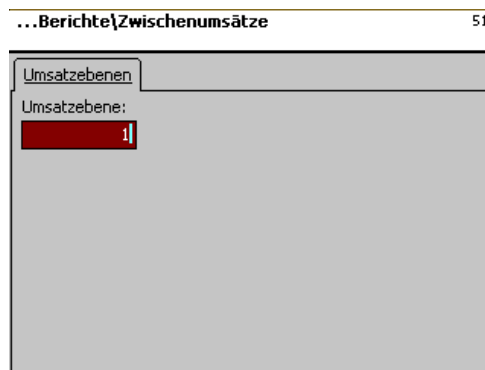

- Nummer eingeben



Umsatzebene eingeben.



- Stern-Taste



Bestätigen

Zwischenumsätze- Schnelleinstieg mit 51

In diesem Fenster können Sie die verschiedenen Zwischenumsatzberichte abrufen. Es erfolgt keine Löschung der Berichte.

Karteireiter „Vx/Waagenbericht“:

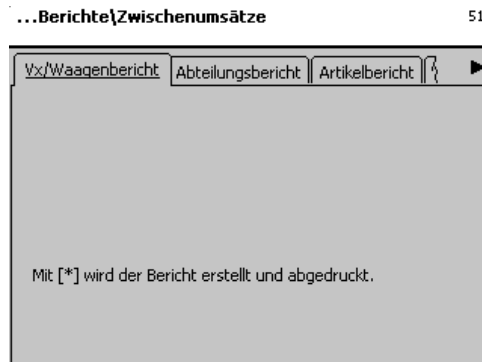

- Stern-Taste



Bericht wird abgedruckt.

Eingaben Karteireiter „Abteilungsbericht“:

alle Abteilungen: Bericht für alle Abteilungen.

Abt. Nr. Begin: Bericht beginnt bei Abteilungsnummer.

Abt. Nr. End: Bericht endet bei Abteilungsnummer.

Bericht für eine Abteilung: Gleiche Abteilungsnummer in beiden Feldern

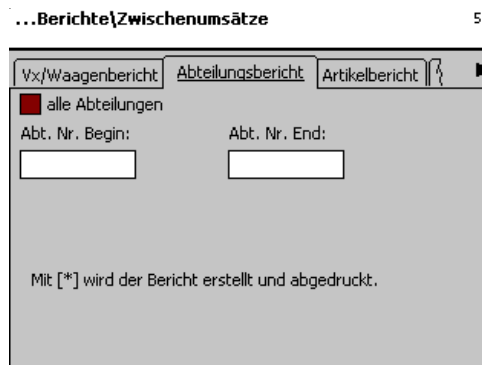

- Stern-Taste



Eingaben bestätigen, Bericht wird abgedruckt.

Eingaben Karteireiter „Artikelbericht“:

alle Abteilungen: Artikelbericht über alle Abteilungen.

Abt. Nr.: Artikelbericht für eine bestimmte Abteilung.

alle Artikel: Artikelbericht über alle Artikel.

PLU Nr. Begin: Bericht beginnt bei PLU-Nummer.

PLU Nr. End: Bericht endet bei PLU-Nummer.

Bericht für einen Artikel: Gleiche PLU-Nummer in beiden Feldern

The screenshot shows a software interface window titled "...Berichte\Zwischenumsätze" with a page number "51" in the top right corner. The window has three tabs: "Vx\Waagenbericht", "Abteilungsbericht", and "Artikelbericht", with the last one being active. Below the tabs, there are several input fields and checkboxes:

- A checkbox labeled "alle Abteilungen" is checked.
- An input field labeled "Abt. Nr.:" is empty.
- A checkbox labeled "alle Artikel" is unchecked.
- Two input fields labeled "Plu Nr. Begin:" and "Plu Nr. End:" are empty.

 At the bottom of the form, there is a note: "Mit [*] wird der Bericht erstellt und abgedruckt." A small asterisk icon is visible in the top right corner of the form area.



- Stern-Taste



Eingaben bestätigen, Bericht wird abgedruckt.

Eingaben Karteireiter „Warengruppenbericht“:

alle Abteilungen: Warengruppenbericht über alle Abteilungen.

Abt. Nr.: Warengruppenbericht für eine bestimmte Abteilung.

alle Warengruppen: Warengruppenbericht über alle Warengruppen.

Wgrp. Nr. Begin: Bericht beginnt bei Warengruppen-Nummer.

Wgrp. Nr. End: Bericht endet bei Warengruppen-Nummer.

Bericht für eine Warengruppe: Gleiche Warengruppen-Nummer in beiden Feldern

The screenshot shows the same software interface window, but now the "Warengruppenbericht" tab is active. The form contains:

- A checkbox labeled "alle Abteilungen" is checked.
- An input field labeled "Abt. Nr.:" is empty.
- A checkbox labeled "alle Warengruppen" is unchecked.
- Two input fields labeled "Wgrp. No. Begin:" and "Wgrp. No. End:" are empty.

 The note at the bottom remains: "Mit [*] wird der Bericht erstellt und abgedruckt." The asterisk icon is still present in the top right corner of the form area.



- Stern-Taste



Eingaben bestätigen, Bericht wird abgedruckt.

Eingaben Karteireiter „Hauptwarengruppenbericht“:

alle Abteilungen: Hauptwarengruppenbericht über alle Abteilungen.

Abt. Nr.: Hauptwarengruppenbericht für eine bestimmte Abteilung.

alle Hauptwarengruppen: Hauptwarengruppenbericht über alle Warengruppen.

HWgrp. Nr. Begin: Bericht beginnt bei Hauptwarengruppe-Nummer.

HWgrp. Nr. End: Bericht endet bei Hauptwarengruppe-Nummer.

Bericht für eine Hauptwarengruppe: Gleiche Hauptwarengruppen-Nummer in beiden Feldern



- Stern-Taste



Eingaben bestätigen, Bericht wird abgedruckt.

Eingaben Karteireiter „Hauptabteilungsbericht“:

alle Hauptabteilungen: Bericht für alle Abteilungen.

HAbt. Nr. Begin: Bericht beginnt bei Hauptabteilungsnummer.

HAbt. Nr. End: Bericht endet bei Hauptabteilungsnummer.

Bericht für eine Hauptabteilung: Gleiche Hauptabteilungsnummer in beiden Feldern



- Stern-Taste



Eingaben bestätigen, Bericht wird abgedruckt.

Eingaben Karteireiter „Sonderangebotsbericht“:**alle Sonderangebote:** Bericht für alle Abteilungen.**Sonderag. Nr. Begin:** Bericht beginnt bei Sonderangebotsnummer.**Sonderag. Nr. End:** Bericht endet bei Sonderangebotsnummer.

Bericht für ein Sonderangebot: Gleiche Sonderangebotsnummer in beiden Feldern

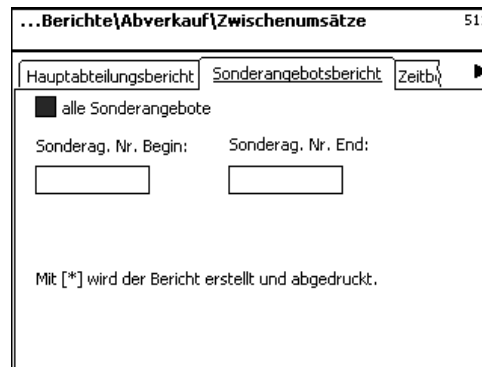

- Stern-Taste

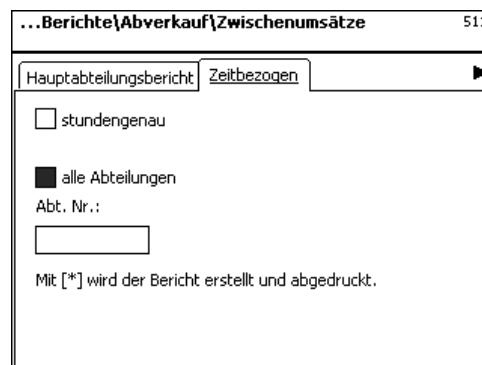

Eingaben bestätigen, Bericht wird abgedruckt.

Eingaben Karteireiter „Zeitbezogen“:**Stundengenau:** Umsätze werden stundengenau oder pro Wochentag abgedruckt.**alle Abteilungen:** Bericht über alle Abteilungen.



- Stern-Taste

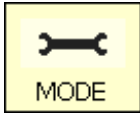

Eingaben bestätigen, Bericht wird abgedruckt.



Endumsätze (5)

abdrucken

Schnelleinstieg mit 5;

In diesem Fenster können Sie die Endumsätze abrufen

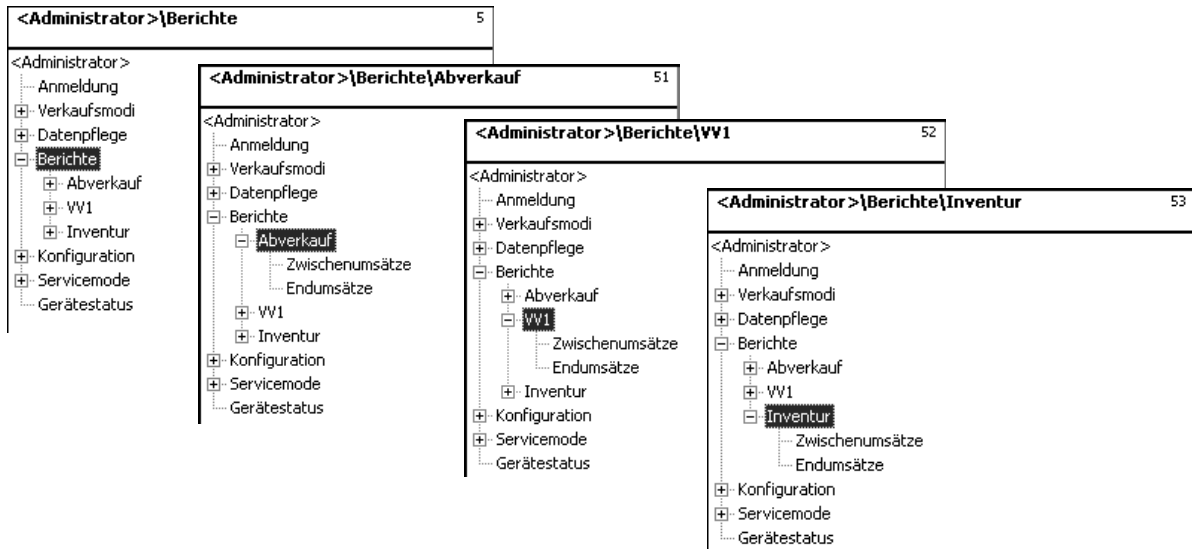

Schnelleinstieg mit 512 "Abverkauf - Endumsätze"

Schnelleinstieg mit 522 "VV1- Endumsätze"

Schnelleinstieg mit 532 "Inventur- Endumsätze"

Auf den folgenden Seiten werden die Endumsatzberichte des Abverkaufs-Modes beschrieben.



- Pfeil nach unten



Endumsätze auswählen.



- Stern-Taste



Bestätigen

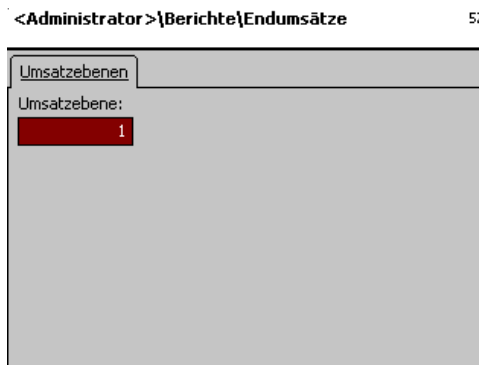

- Nummer eingeben



Umsatzebene eingeben.



- Stern-Taste



Bestätigen

Endumsätze- Schnelleinstieg mit 5

In diesem Fenster können Sie die verschiedenen Endumsatzberichte abrufen.

Endumsatzberichte:

"Vx/Waagenbericht"; "Abteilungsbericht"; "Artikelbericht"; "Warengruppenbericht"; "Hauptwarengruppenbericht"; "Hauptabteilungsbericht"; "Sonderangebotsbericht"; "Zeitbezogen";

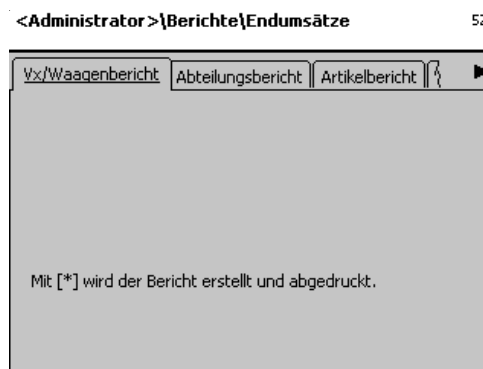

- Code-Taste



Bericht auswählen.



- Stern-Taste



Bericht wird abgedruckt.



- Mode-Taste

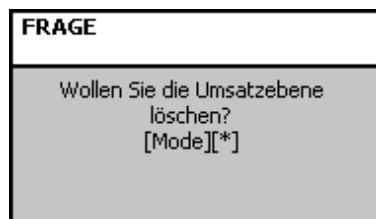

- Stern-Taste



Umsatzebene löschen

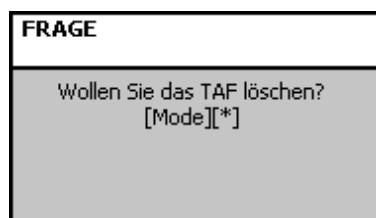

- Stern-Taste



TAF löschen

Module für die Sie eine Freischaltung benötigen



Die Freischaltung wird von METTLER TOLEDO durchgeführt.

1. Bonweiterleitung

Abgeschlossene Kundenbons werden für die Kasse und für kundenspezifische Auswertungen zur Verfügung gestellt.

2. Herkunftsnachweis

Für die Etikettierung von Rindfleisch, Hackfleisch, Fisch usw., um die Rückverfolgbarkeit der Herkunft nachzuweisen.

3. Kassenfunktionen

Kassiervorgang direkt an der Waage (Waage + Kassenschublade + Option Kassenfunktion).

4. EC-Cash

Die Anwendung ermöglicht die Zahlung per Zahlungsverkehrsterminal. Dies ermöglicht Zahlungen per Kredit- / EC- / Geldkarte. Welche Zahlungsarten zur Verfügung stehen, wird durch das eingesetzte Zahlungsverkehrsterminal, dem gewählten Netzbetreiber sowie die vom Händler abzuschließenden Verträge bestimmt

Informationen über den Herkunftsnachweis

Neuregelung zur Rindfleischetikettierung

Am 1. September 2000 ist in allen Staaten der Europäischen Union die obligatorische Rindfleischetikettierung in Kraft getreten. Nach der Verordnung (EG) Nr. 1760/2000, die die Verordnung (EG) Nr. 820/97 abgelöst hat, sind für Rindfleisch neben einer Referenznummer, die der Rückverfolgbarkeit des Fleisches dient, Angaben zum Geburts-, Mast- und Schlachtort des Tieres oder der Gruppe von Tieren von dem/denen das Fleisch stammt, zu machen. Zudem ist der Zerlegeort des Fleisches sowie die Zulassungsnummer des Schlacht- und Zerlegebetriebes bzw. der Zerlegebetriebe auszuloben.

Diese Angaben werden als „obligatorische Angaben“ bezeichnet.

Obligatorische Angaben zur Rindfleischetikettierung (Rindfleisch aus der EU)

Referenznummer/-code:

Die Nummer gewährleistet eine Rückverfolgbarkeit des Fleisches. Diese Nummer kann die Kennnummer des Tieres, von dem das Fleisch stammt oder die Kennnummer einer Gruppe von Tieren sein (Charge). Die Chargengröße darf in keinem Fall die Tagesproduktion eines Betriebes überschreiten und die Charge muss schlachthofrein sein, d. h. es dürfen nur Tiere von einem Schlachthof in der Charge zusammengefasst sein.

Geboren in:

Hier muss der Name des EU-Mitgliedstaates oder des Drittlandes ist stehen. Eine Verwendung von

Gemästet in:

Hier muss der Name des EU-Mitgliedstaates oder des Drittlandes ist stehen. Eine Verwendung von

Geschlachtet in:

Hier muss der Name des EU-Mitgliedstaates oder des Drittlandes ist stehen. Eine Verwendung von Länderkürzeln ist nicht zulässig!

Europäische Schlachthofnummer (ES-Nr.):

Wenn der Schlachthof keine europäische Zulassungsnummer hat, muss die nationale Registriernummer vermerkt werden. Ist auch diese nicht vorhanden, dann ist der Name und die Anschrift des Schlachtbetriebes anzugeben. Chargen müssen schlachthofrein sein, d. h. es darf nur die Nummer oder die Anschrift eines Schlachtbetriebes genannt werden.

Zerlegt in:

Hier steht der Name des EU-Mitgliedstaates oder des Drittlandes, in dem das Tier zerlegt wurde. Eine Verwendung von Länderkürzeln ist nicht zulässig!

Europäische Zerlegebetriebsnummer (EZ-Nr.):

Besitzt ein Zerlegebetrieb keine europäische Zulassungsnummer, dann muss die nationale Registriernummer angegeben werden. Ist auch diese auch nicht vorhanden, dann Name und die Anschrift des Zerlegebetriebes. Hier ist es im Gegensatz zur Schlachtebene möglich, mehrere Nummern anzugeben, soweit sich das Rindfleisch auf die Anlieferung eines Schlachtbetriebes zurückverfolgen lässt.

Legende Datumsformat

Mit einer Zeichenfolge geben Sie das Datum- bzw. das Zeitformat an, das abgedruckt wird.

Zeichen	Bedeutung	Abdruck
y	Jahr	Zahl
M	Monat im Jahr	Zahl (1-12)
d	Tag im Monat	Zahl (1-31)
h	Stunde in AM/PM	Zahl (0-11)
H	Stunde am Tag	Zahl (0-23)
m	Minute der Stunde	Zahl (0-23)
s	Sekunde der Minute	Zahl (0-59)
E	Tag der Woche	Zahl (1-7)
D	Tag im Jahr	Zahl (1-365)
a	AM/PM	Text (am oder pm)
'	Textbegrenzer	Anführungszeichen
"	Hochkomma	halbes Anführungszeichen

Beispiele:

Zeichen	Abdruck
yyyy.MM.dd 'um' HH:mm:ss	1996.07.10 um 15:08:56
yy.M.d	96.1.12
h:mm a	10:08 PM
HH 'o'clock'	15 o'clock



Bei der Eingabe des Datumsformates dürfen nur die vorgegebenen Zeichen verwendet werden, für die Trennung zwischen den einzelnen Zeichen wird der . (Punkt) verwendet.

Schriftarten 2" Drucker

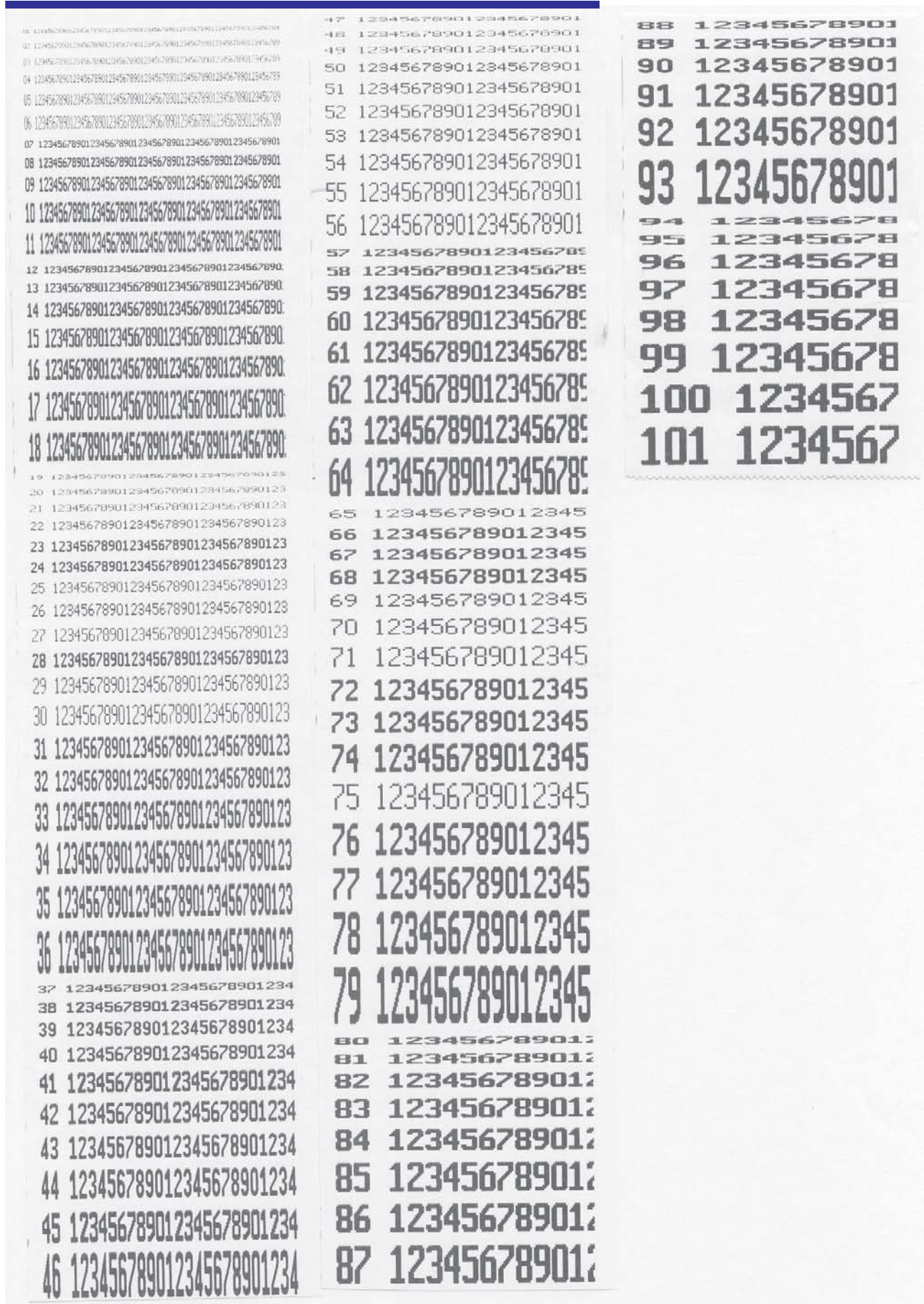

Schriftarten 3" Drucker Teil 1



Schriftarten 3" Drucker Teil 2

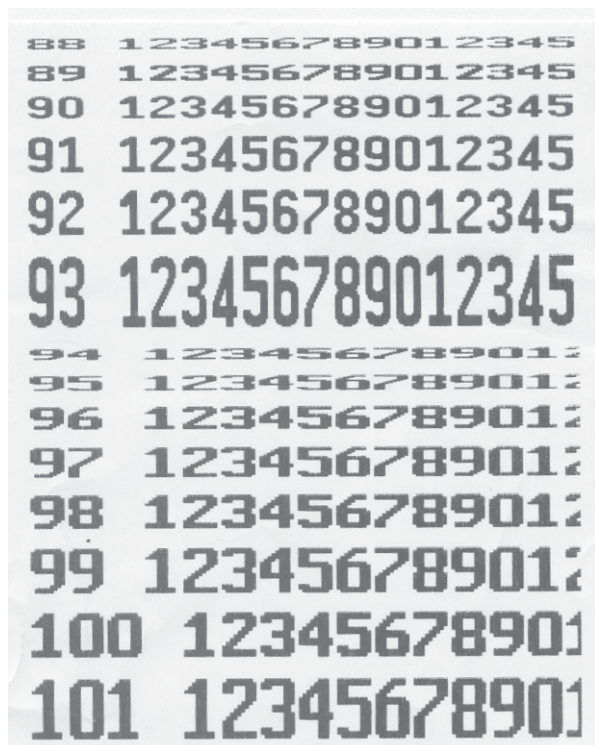

Codenummern

Fixe Codenummern

1	<code 1>	Datenpflege	NonSalesMode Datenpflege
8	<code 8>	Preisänderung	NonSalesMode Datenpflege
22	<code 22>	Zwischenumsatz	NonSalesMode Berichte
333	<code 333>	Endumsatz	NonSalesMode Berichte

Einstieg:

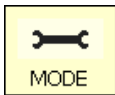

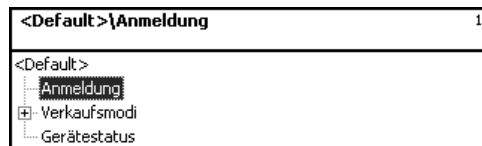

- Mode-Taste  Im Wägemode

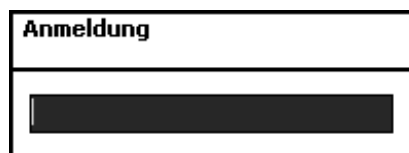

Anmeldung:

Bei der Anmeldung muessen Sie die entsprechende Codenummer eingeben.



- Stern-Taste  Eingaben bestätigen.

Codenummer 24681357 (voller Zugriff)

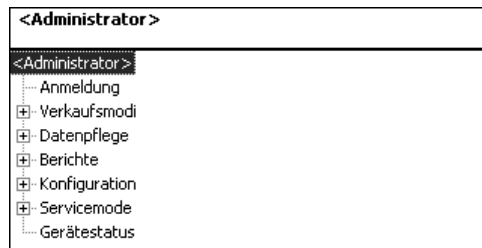

Codenummer 1 (Datenpflege)

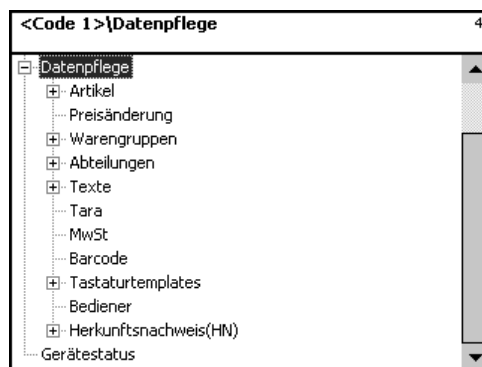

Codenummer 8 (Preisänderung)

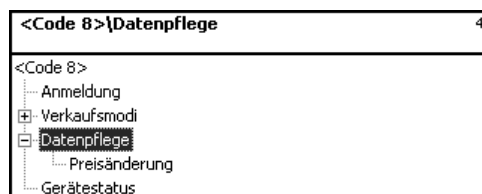

Codenummer 22 (Zwischenumsätze)

...Berichte\Abverkauf\Zwischenumsätze	511
<Code 22>	
<ul style="list-style-type: none"> --- Anmeldung ⊕ Verkaufsmodi ⊖ Berichte <ul style="list-style-type: none"> ⊖ Abverkauf <ul style="list-style-type: none"> ⋮ Zwischenumsätze ⊕ VV1 ⊕ Inventur --- Gerätestatus 	

Codenummer 333 (Endumsätze)

...Berichte\Abverkauf\Endumsätze	512
<Code 333>	
<ul style="list-style-type: none"> --- Anmeldung ⊕ Verkaufsmodi ⊖ Berichte <ul style="list-style-type: none"> ⊖ Abverkauf <ul style="list-style-type: none"> ⋮ Endumsätze ⊕ VV1 ⊕ Inventur --- Gerätestatus 	

Codenummer 4444 (Konfiguration)

<Code 4444>\Konfiguration	8
<Code 4444>	
<ul style="list-style-type: none"> --- Anmeldung ⊕ Verkaufsmodi ⊖ Konfiguration <ul style="list-style-type: none"> ⊕ Abverkauf ⊕ Selbstbedienung ⊕ VV1 ⊕ Inventurmode --- Berichte ⊕ Datenbestand --- Gerätestatus 	

Menübaum

SW 1.13	Datenpflege	1
	Preisänderung	8
	Zwischenumsätze	22
	Endumsätze	333
	Konfiguration	4444

2 Verkaufsmodi	21 Abverkauf	
	22 Selbstbedienung	
	23 W1	
	24 Inventurmode	241 Inventur
	29 Betriebssystem	

4 Datenpflege	41 Artikel	411 Artikeldaten
Anmeldung = 1		412 Sonderangebote
		414 Zutaten

Anmeldung = 8	42 Preisänderung	
	43 Warengruppen	431 Hauptwarengruppe 432 Warengruppe
	44 Abteilungen	441 Hauptabteilungen 442 Abteilung
	45 Text	452 Werbetext 453 Datumstexte 454 Firmentext 457 Filialtext 458 Kopftexte 459 Fußtexte 45+1 Kompetenztexte 45+2 Bedientext
	47 Tara	
	48 MwSt	
	49 Barcode	
	4+1 Tastaturtemplates	4+11 Standard

4+12 Tastatur Selbstbedienung

4+13 Tastatur Touch SB

4+2 Bediener

4+3 Herkunftsnachweis 4+31 HN-Masken
4+32 HN-Lose
4+33 HN-Artikelzuordnung

5 Berichte

51 Abverkauf	511 Zwischenumsätze	Anmeldung = 22
	512 Endumsätze	Anmeldung = 333
52 VV1	521 Zwischenumsätze	
	522 Endumsätze	
53 Inventur	531 Zwischenumsätze	
	532 Endumsätze	

9 Servicemode

91 Initialisierung	911 Netzwerk Reset	
	912 Primärkonfiguration	
	913 Werkskonfiguration	
	914 Datum/Uhrzeit	
	915 Sprache	
92 Verbundfunktionen	921 Verbundkonfiguration	
	922 Verbundstatus	
	923 Gerät aus Verbund löschen	
	924 Inaktive Geräte löschen	
	925 Bonweiterleitung	
93 Hardware	931 Drucker	
	932 Lastzelle	9321 Servicemode
		9322 Hohe Auflösung
		9323 Filter
		9324 Identblock

+1 Gerätestatus

Index

A

Abfrage der Verkäufer-speicher 30
 Abfrage der Verkäuferspeicher 30
 Abteilung (442) 121
 Abteilungsbericht ZU 151, 153, 154
 Artikelbericht ZU 152
 Ausdruck der Codefunktionen und Programm-
 versionen 30

B

Barcode(49) 144
 Bedienung mit freien Eingaben 38
 Bedienung mit Wäge- und Stück-Plu's 34

C

Code-Funktionen 95
 Codennummer 1 (Datenpflege) 164
 Codennummer 22 (Zwischenumsätze) 165
 Codennummer 24681357 (voller Zugriff) 164
 Codennummer 333 (Endumsätze) 165
 Codennummer 4444 (Konfiguration) 165
 Codennummer 8 (Preisänderung) 164
 Codennummern 163

D

Datenpflege Bediener (4 + 2) 148
 Datum und Uhrzeit einstellen 33
 Datums-Taste 86

F

Fixe Codennummern 163

H

Hauptabteilungen (441) 119
 Hauptabteilungsbericht ZU 153, 154
 Hauptwarengruppen (43) 115
 Hauptwarengruppenbericht ZU 153

I

Icon's in der Anzeige 29
 Info über die nächste mögliche Taste 30
 INVENTUR 89

K

Konfiguration-Abverkauf-Abdruck-Bon (8111) 158
 Kontrast der Anzeige 31
 Kunden-Endsumme mit Rückgeldrechnung 40
 Kundenbon Wiedereröffnung 42
 Kundenbon Wiederholung 41
 Kundenbon's Erstellung 40

L

Legende Datumsformat 159

M

Mehrwertsteuer (48) 142
 Menübaum 166
 Mitlaufender Bon 31

N

Navigation in den Menü's 94
 NonSalesMode (- Berichte) 150
 NonSalesMode (- Datenpflege) 96

P

Preisänderung (42) 113
 Prioritätsabteilung ändern 32
 Prioritätspreis 32

S

Schnellbedienung 32
 Schnelleinstieg in ein Menü 94
 Sonderangebote (412) 104
 Sondertangebotsbericht 154
 Storno; Arten und Benutzung 47

T

Tara (47) 140
 Tara; Arten und Benutzung 43
 Tastaturtemplates (- Standard) (4 + 11) 147
 Text - Bediener text (45+2) 138
 Text - Datumstexte (453) 126
 Text - Filialtexte (457) 130
 Text - Firmentexte (454) 128
 Text - Fusstext (459) 134
 Text - Kompetenztext (45+1) 136

Index

Text - Kopftexte (458) 132
Text - Werbetext (452) 124

U

Umschalten in eine andere Applikation 33

V

Verkäufer An- und Abmelden 46
Vorverpackung 81
Vx/Waagenbericht ZU 151

W

Warengruppen (43) 117
Warengruppenbericht ZU 152, 153

Z

Zutaten (414) 110
Zwischenumsätze (51) 150
Zwischenumsätze- Schnelleinstieg mit 51 151

**Für eine gute Zukunft Ihres METTLER TOLEDO Produktes:
METTLER TOLEDO Service sichert Ihnen auf Jahre Qualität,
Messgenauigkeit und Werterhaltung der METTLER TOLEDO Produk-
te. Verlangen Sie bitte genaue Unterlagen über unser attraktives
Service-Angebot.
Vielen Dank.**

Technische Änderungen und Änderungen
im Lieferumfang des Zubehörs vorbehalten.

Adresse **Mettler - Toledo (Albstadt) GmbH**
D-72458 Albstadt
Telefon **0 74 31 / 14-0**
Telefax **0 74 31 / 14-380**
Internet: **<http://www.mt.com>**

Gedruckt auf 100 % chlorfrei hergestelltem Papier.
Unserer Umwelt zuliebe.

© Mettler-Toledo (Albstadt) GmbH 2009 ME-22018838B Printed in Germany 1109/9.01

Internet **<http://www.mt.com>**

- A** **Mettler-Toledo Gesellschaft mbH.**, Südrandstr. 17, 1230 Wien,
Tel. (01) 604 19 80, Telefax (01) 604 28 80, Telex 111302
- B** **Mettler-Toledo S. A.**, Leuvensesteenweg 384, 1932 Zaventem,
Tel. (02) 334 02 11, Fax (02) 334 03 34
- CH** **Mettler-Toledo (Schweiz) AG**, Im Langacher, 8606 Greifensee,
Tel. (044) 944 45 45, Telefax (044) 944 45 10
- D** **Mettler-Toledo GmbH**, Postfach 110840, 35353 Giessen,
Tel. (0641) 507-333, Telefax (0641) 507-349, Telex 482912
- E** **Mettler-Toledo S.A.E.**, Avda. San Pablo 28, 28820 Coslada (Madrid),
Tel. (91) 674 89 30, Fax (91) 669 33 47
- F** **Mettler-Toledo S.A.**, 18/20 Avenue de la Pépinière, 78222 Viroflay Cedex,
Tél. (01) 30 97 17 17, Fax (01) 30 97 16 16
- I** **Mettler-Toledo S.p.A.**, Via Vialba 42, 20026 Novate Milanese,
Tel. (02) 33 3321, Telefax (02) 35 62 973
- NL** **Mettler-Toledo B.V.**, Postbus 6006, 4000 HA Tiel,
Tel. (03440) 63 83 63, Telefax (03440) 63 83 90
- UK** **Mettler-Toledo Ltd.**, 64 Boston Road, Beaumont Leys, Leicester, LE4 1AW,
Tel. (0116) 235 7070, Fax (0116) 236 6399